

Музыкальное воспитание
в детском саду, семье и школе

Музыкальная Палитра

№5.2010

Осенний калейдоскоп

День ЗНАНИЙ
и День МУЗЫКИ

Добрые дела МУХОМОРКИ

Фруктовый ПЕРЕПОЛОХ

Музыка, окружающий мир
и математика

новые песни, танцы, игры,
и многое другое...

Осеннее предложение

Лесовичок
2744, 2470,

Русский костюм
Аленушка
2135, 1922,

Картуз
641, 577,

Косоворотка
1219, 1097,

Русский костюм
Калинка (синий)
2135, 1922,

Брюки
305, 275,

Ветер/Дождик
2515, 2264

Цыпленок
2270, 1989,

"ОЛЕСЯ"

Топ бел./красн. 560 594
Юбка-пачка бел./красн. 2940 2646

"АННА"

Митенки (белый) 290 261
Купальник (белый) 552 497
Юбка (черный/белый) 412 371

"ОЛЕСЯ-01"

Топ бирюза/желт. 660 594
Юбка-пачка бирюза/желт. 2940 2646

"АЛЕКСАНДРА"

Юбка с пайетками кор. (салатовый) 780 702
Шляпка (салатовый) 432 389
Купальник (золото/серебро) 588 529
Митенка (золото/серебро) 312 281

"ИВАН"

Шляпка (черный/белый) 534 481
Корфта с грудкой 528 475
Брюки д/мальчика 305 275

"АЛЕКСАНДРА-01"

Юбка пайетками удлин. (голубой) 900 810
Шляпка (голубой) 432 389
Митенки (золото/серебро) 312 281
Купальник (золото/серебро) 588 529

сроки проведения акции: заказ – до 30 сентября 2010 • оплата – до 10 октября 2010 • отгрузка – до 30 октября 2010

ANGEL
МАСТЕРСКАЯ «АНГЕЛ»

195269 САНКТ-ПЕТЕРБУРГ • УЛ. УЧИТЕЛЬСКАЯ, 23, ОФИС 518 • МЕТРО «ГРАЖДАНСКИЙ ПРОСПЕКТ»
Т/Ф (812) 590 9523 • Т (812) 715 9558 • С 11:00 ДО 21:00 • БЕЗ ВЫХОДНЫХ • МОСКВА Т (495) 722-95-61
ПРИЕМ ПО ПРЕДВАРИТЕЛЬНОЙ ЗАПИСИ • www.m-angel.ru • post@m-angel.ru

**Страничка редактора**

А. И. Буренина
Дорогие коллеги! ... 2

**Вопросы теории и методики**

Т. Э. Тютюнникова, Е. Е. Кочемасова
Вездесущий ритм. Музыка,
окружающий мир и математика
Интегрированное занятие для детей 5–7 лет ... 3

**Из опыта работы**

С. Г. Курашинова
Волшебная страна Детства
Сценарий церемонии награждения
победителей ... 6

Н. В. Матвеевко
День знаний
Сценарий праздника
для старших дошкольников ... 9

В. Ю. Чапурина
Осеннее лукошко
Сценарий развлечения
для младших дошкольников ... 10

З. А. Круподер, Н. А. Прейс
Чудеса в лесу
Сценарий развлечения
для младших дошкольников ... 11

И. В. Фомина
Добрые дела Мухоморки
Сценарий осеннего развлечения
для младших и средних дошкольников ... 12

Н. В. Захарова
Фруктовый переполок
Сценарий осеннего праздника для старших
дошкольников и родителей ... 14

Е. Л. Мозуль

Осенний калейдоскоп
Познавательльно-игровая программа для старших
дошкольников ... 17

М. М. Кузьмина
Как ноты научились петь
Ко Дню музыки ... 19

**Песни**

Музыка и слова Я. Жабко
Осень холодная ... 23

Музыка И. Клементьевой,
слова народные
У бабушки Натальи (хоровод) ... 24

Музыка и слова Г. Гусевой
Яблонька ... 25

Музыка и слова Л. Щуровой
Мы грибы искали (песня-игра) ... 26

Музыка и слова Ю. Забутова
Я люблю ... 26

**Коррекционная страничка**

О. Н. Арсеновская
Приключения Стёпки-Растрёпки
в осеннем лесу
Экологическое развлечение
для детей логопедической группы ... 29

**Танцкласс**

Музыка и описание движений З. Роот
Осенний листопад
Вальс для девочек 5–7 лет ... 32

**Информационные
страницы ... 21, 22, 25, 31, 34**

2011 г. № 3

Главный редактор
Анна Буренина

Редактор
Ирина Пономарева
Музыкальный редактор
Юрий Забутов

Литературный редактор
Александр Рубин
Главный художник
Диана Захарова

Технические редакторы
Дмитрий Дойников
Александр Рубин

Корректор
Елена Романова

Художники Лев Петров,
Инна Кузьмина

Учредитель: А. И. Буренина
Издатель: ООО «Редакция
журнала «Музыкальная палитра»
Научно-методическая поддержка:
Ленинградский областной
институт развития образования

Журнал издается с 2000 г.

Зарегистрирован Северо-Запад-
ным региональным управлением
Государственного комитета РФ
по печати — свидетельство
№П4295 от 17.03.2000, свиде-
тельство о перерегистрации ПИ
№ФС77–29669 от 27.09.2007.

194358, Санкт-Петербург,
а/я 65

Т/ф: (812) 597–0031; 597–0032
zakaz@muspalitra.ru
www.muspalitra.ru

На 1-й с. обложки — Настя
Жабко, г. Минск, Беларусь
Использованы фотографии
воспитанников КГБУЗ
Красноярского краевого
спец. ДР, г. Минусинск; МДОУ
Калининский д/с «Солнышко»,
Марининский р-н Кемеровской
обл.; МДОУ ЦРР–д/с № 6,
г. Кингисепп, ЛО.

Ксерокопированию не подлежит.
При перепечатке ссылка на журнал
обязательна. Присланные рукописи
не рецензируются и не возвращают-
ся. За правильность цитат, фактов,
фамилий и других сведений отвеча-
ют авторы публикаций

Дорогие друзья!

Приветствую всех, кто присоединился к нашим читателям с этого полугодия.

Напоминаю, что началась подписка на 2011 год. Обращаю ваше внимание на музы-
кальное приложение к «Музыкальной палитре» на CD, включающее фонограммы песен
(«+» и «-»), музыку к танцам и сценариям. Подписаться или заказать музыкальное
приложение можно только через редакцию (см. с. 35).

Благодарим всех авторов за присланные материалы! Ждем ваши новые творчес-
кие разработки и фотографии. Конкурс продолжается!

Искренне ваш Кот Музык



Дорогие коллеги!

А. И. Буренина,
главный редактор журнала «Музыкальная палитра»

Предлагаемый вашему вниманию выпуск «Музыкальной палитры» традиционно посвящен сезонному осеннему празднику. Но осень — это не только праздник Урожая, Бал осенних листьев, это еще и наши с вами профессиональные праздники — День учителя и День дошкольного работника. С этого года редакция предлагает посвящать страничку редактора осеннего выпуска лучшим представителям нашей профессии. И открывает этот парад талантов представление удивительной женщины, феи музыкального воспитания — Симы Гаруновны Курашиновой. Вот что о ней написали ее коллеги — музыкальные руководители из г. Краснодара:

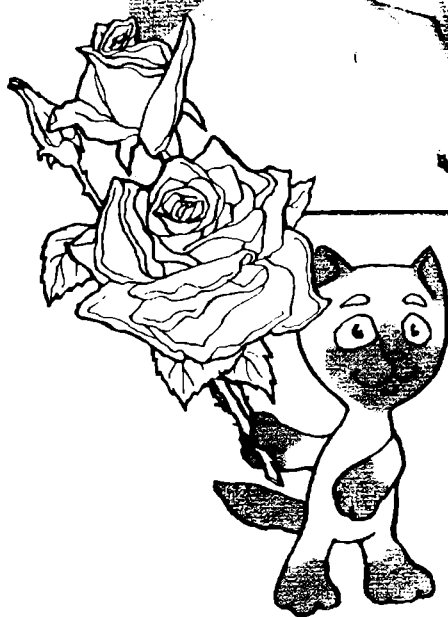

Сима Гаруновна Курашинова — методист дошкольного методического центра города Краснодара, отличник народного просвещения, заслуженный учитель Кубани. Имеет большой опыт практической работы, преподаватель Кубанского государственного университета физической культуры и спорта. Увлеченность работой помогает на высоком профессиональном уровне проводить семинары, методические объединения, конференции по актуальным проблемам музыкального, художественно-эстетического развития ребенка в современных ДОУ. Более десяти лет работает организованная ею «Школа музыкального руководителя». Для начинающих специалистов Сима Гаруновна разработала методические пособия «Развитие творческих способностей детей средствами музыки», «Использование традиционной культуры Кубани в работе музыкального руководителя», и др. Специалисты детских садов глубоко уважают и нежно любят Симу Гаруновну за доброту и терпение, внимание и неравнодушное отношение к людям и работе. Неиссякаемое творчество и энергия С. Г. Курашиновой проявляются в организации конкурсов, фестивалей, смотров художественной самодеятельности, проводимых в педагогической среде города.

Сценарий заключительного этапа конкурса «Воспитатель года — 2010» мы предлагаем вниманию наших читателей в рубрике «Из опыта работы» и надеемся, что эти материалы будут творчески использованы и для других подобных мироприятий, а также на праздниках, посвященных Дню дошкольного работника. 

*Редакция журнала от души поздравляет
Симу Гаруновну Курашинову
с юбилеем!*

*Пусть фонтан творческой энергии все так же бьет ключом!
Здоровья, радости, любви и счастья!*

Искренне Ваша — «Музыкальная палитра»





ИНТЕГРИРОВАННОЕ ЗАНЯТИЕ ДЛЯ ДЕТЕЙ 5-7 ЛЕТ

Вездесущий ритм.

Музыка, окружающий мир и математика

Т. Э. Тютюнникова, музыкальный руководитель и учитель музыки, канд. искусствоведения,
Е. Е. Кочемасова, воспитатель-методист, лауреат премии Президента,
Центр образования № 1679, г. Москва

Данное занятие объединяет умения педагогов — *воспитателя и музыкального руководителя* — в создании у детей целостной картины мира, опираясь на уже имеющиеся у них знания и опыт. Эта идея родилась из нашего настойчивого стремления найти простые и понятные малышам точки соприкосновения в предметах, которым мы учим детей. И они нашлись! Потому что предметом любого изучения является *жизнь* во всем ее многообразии проявлений! Ведь и музыка — это сама жизнь! Ее связь с обычной повседневной деятельностью для маленьких детей должна быть очевидной и понятной. Поэтому простейшее *музыкаливание* явлений жизни и есть путь детей в музыку.

Занятие составлено таким образом, что в его проведении участвуют оба педагога, чередуясь, дополняя и продолжая друг друга. Однако его могут провести по отдельности воспитатель или музыкальный руководитель, акцентируя внимание на той или иной деятельности, но сохранив при этом оба направления — музыкальное и общеразвивающее.

Несколько слов о музыкальной части занятия. Для того, чтобы перейти к графическому отображению ритма в разных символах, следует уточнить, что конкретно необходимо будет в них детям увидеть. Прежде всего, время, поскольку ритм с ним неразрывно связан. Время может быть регулярным и нерегулярным. Регулярный ритм для детей будет характеризоваться *наличием чередования одинаковых элементов*, т.е. очевидным повторением условных «кубиков» (слышимых или видимых) через равные промежутки времени или пространства.

В регулярном ритме дети быстро услышат и увидят в графике повторяющиеся части, которые они смогут воспроизвести и назвать. Регулярный музыкальный ритм в ранней стадии осознания для детей может быть представлен метром (пульсация) и остинатными ритмическими фигурами, которые легко ими вычлняются как на слух, так и зрительно.

То, что называется ритмическими рисунками (различные сочетания длинных и коротких звуков), это уже следующая ступень, которая также элементарно может быть представлена

в графике как «большое и маленькое». Итак, в графических картах мы работаем с метром, остинатными фигурами, в которых элементарно отражаются длинные и короткие звуки (четвертные и восьмые длительности).

Уяснение детьми *сути понятия* происходит точнее и быстрее, если представить им в контрасте нечто, что этим понятием не является. Поэтому в предлагаемых нами картах и заданиях есть примеры нерегулярного, хаотичного ритма, который, тем не менее, имеет право на существование, в том числе и в музыке.

Цель занятия: тренировать способность видеть и слышать закономерность, уметь продолжать ее, формировать представление о том, что в природе все подчинено определенному ритму; интуитивно перевести бытовые представления о ритме в природе и жизни в ритмические ощущения: слуховые, зрительные, тактильные; создать предпосылки для интегрированного представления о ритме.

Материалы к занятию: карточки с узорами, карточки с отрезками разной длины, детские шумовые инструменты.

Ход занятия

Введение в игровую ситуацию

Дети садятся за столы, на которых находятся квадраты. На каждого ребенка должно быть по два квадрата белого, голубого и желтого цвета и один зеленый квадрат.

Воспитатель предлагает детям представить, что они художники и будут сейчас рисовать разные времена года, но пользоваться при рисовании можно только одной краской. Времена года надо рисовать по порядку.

Затруднение в игровой ситуации

Игра «Времена года»

Когда год начинается? Зимой. Дети должны выбрать белый квадрат.

Обычно дети затрудняются в выборе цвета для изображения весны. Воспитатель предлагает детям рассмотреть все квадраты.

— Можете ли вы изобразить весну желтой краской?

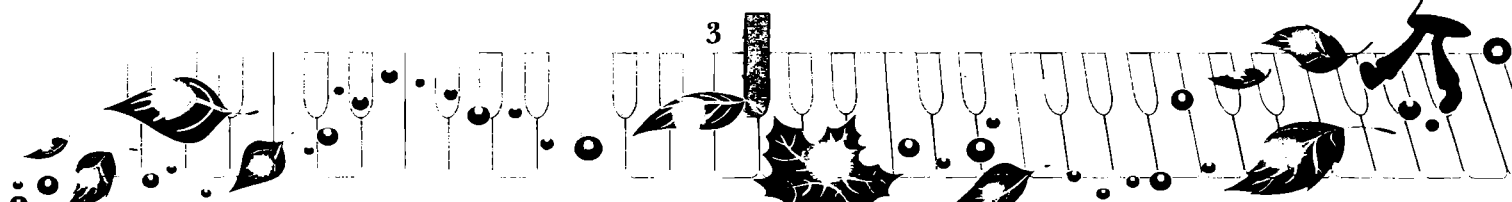



- Какое время года вы будете рисовать желтым цветом? Осень.
- Почему?
- Можете ли вы изобразить весну зеленой краской? (Как правило, дети отвечают утвердительно, мотивируя это тем, что весной появляются листики.)
- Если вы весну изобразите зеленым цветом, то какой цвет у вас останется для лета? (Голубой.)

После обсуждения приходим к выводу о том, что лето лучше рисовать зеленой краской, а весну голубой, т.к. весной начинают течь ручьи, а в песенке поется «С голубого ручейка начинается река...»

Дети выкладывают квадраты в таком порядке: белый, голубой, зеленый, желтый, белый, голубой... Дальше продолжать дети не могут. **Возникает проблемная ситуация.**

Открытие нового знания

- Почему вы не можете выполнить задание? (Потому что не хватает зеленого квадрата.)
- Почему вы считаете, что нельзя после голубого положить желтый квадрат? (Потому что после весны не может наступить осень, после весны обязательно должно быть лето.)

Воспитатель раздает детям недостающий зеленый квадрат, и дети заканчивают выполнять задание.

Воспитатель предлагает детям рассказать, что они нарисовали. Дети проговаривают названия времен года.

Воспитатель делает вывод: времена года идут по порядку и повторяются, т.е. в чередовании времен года есть ритм.

Включение нового знания в систему знаний ребенка

Игра «Ритмы природы»

- Что еще в природе идет в определенном порядке и повторяется?
- Если дети не назовут части суток (месяцы), то воспитатель задает вопрос:
- Какое сейчас время суток (какой сейчас месяц)?

Воспитатель делает вывод: в природе все подчинено определенному ритму.

Размышляем и вспоминаем

Спросите детей, слышали ли они когда-нибудь такое слово – РИТМ? Где в нашей жизни есть ритм? У кого, у чего? Например, у часов: тик-так, тик-так. У человека: вдох-выдох. Устал-отдохнул. И так всю жизнь. У природы много разных ритмов: утро-день-вечер-ночь, лето-зима, осень-весна. Пофантазируйте, а есть ли похожий ритм у дверей? Есть: открыться-закраться.

У цветка: распуститься-цвести-завянуть. У бо-тинок: правый-левый.

Игра «Попробуй, повтори!»

Сыграйте 2-3 раза детям несложный ритм в звучащих жестах с речевой поддержкой и попросите его повторить. Например: «хлоп-хлоп-хлоп, топ, топ». Затем сыграйте нечто ритмичное, но хаотичное в чередовании жестов. Спросите детей, смогут ли они это повторить? Почему? Попросите кого-нибудь из детей придумать свой короткий ритм со словами, но такой, чтобы его смогли повторить все ребята.

Аналогично проведите эксперимент с движением. Музыкальный руководитель собирает детей около себя и предлагает подвигаться в определенном ритме.

Первый раз сочините повторяющуюся остинатную фигуру, например, «шаг-шаг, прыжок-поворот». Для второго примера сделайте что-нибудь «артистически неповторимое» в произвольно-хаотичном движении. Спросите детей, смогут ли они это повторить? Почему?

Предложите всем детям разойтись свободно по залу и каждому попробовать придумать свое ритмичное движение, сопровождая его словами или звуками (они помогут ребенку осознать части придуманного ритма).

«Часовой механизм». «Концерт шестеренок»

Скажите детям, что сейчас на барабанах сыграете им «ритм часов» с речевой поддержкой: тик-тик-так (т т □ т т □). Исполняйте его как остинато, а детям предложите найти подходящие движения: как можно больше разных вариантов. Затем устройте «концерт шестеренок» и, расположив детей по кругу, попробуйте сделать «живые часы». Ритм каждой шестеренки станет реально видимым.

В конце данного задания предложите детям повторить какое-нибудь очень быстрое и более продолжительное движение (в быстром темпе).

Воспитатель собирает детей около себя и предлагает восстановить дыхание.

Игра «Ровное дыхание»

- Вдохните, вдохните, вдохните...
- Почему вы не можете выполнить задание? Потому что после вдоха должен быть выдох.
- Проговорите ритм дыхания человека. Вдох, выдох, вдох, выдох...

Рассматриваем и любимся

Игра «Узоры»

Покажите детям несколько рисунков с городской и хохломской росписью, на которых отчетливо было бы видно чередование одинако-

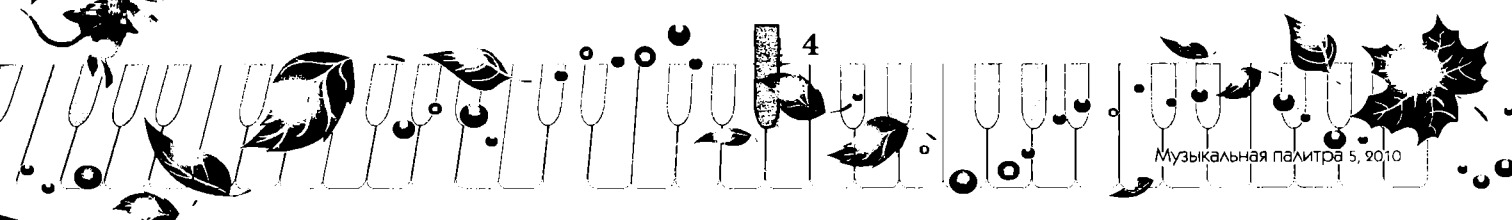



вых элементов (орнамент). Например, красный–красный–синий, большой–средний–маленький, цветок–листок и т.д. Все элементы узоров расположены в ряд, причем на трех карточках есть ритм, а на одной карточке с городецким узором ритма нет.

Спросите детей, нравится ли им орнамент и почему. Возможно, кто-нибудь из детей скажет, что тут есть ритм.

Воспитатель задает детям вопросы:

- Узоры каких народных промыслов вы видите?
- Какой узор можно назвать лишним, не таким, как другие, и почему? (Ответ: «лишний» – хохломской узор, т.к. все остальные узоры городецкие. Или «лишний» – неритмичный городецкий узор, т.к. остальные узоры имеют ритм.)
- Проговорите ритм и продолжите его.

Игра «Звучащие узоры»

Предложите детям сыграть на шумовых инструментах один из цветочных узоров. Например, первый.

- Какие инструменты можно выбрать для его озвучивания? (Можно взять любые, по два разных. Например, бубен и коробочку или барабан и треугольник.)
- А как озвучить этот узор? (Здесь могут подойти два треугольника разного размера или два разных барабана.)

Игра «Найди пару»

Дети подходят к воспитателю, который раздает им карточки с изображением вертикальных отрезков разной высоты. (Карточки парные.)

- Что изображено на ваших карточках? (Отрезки.)
- Чем отрезки отличаются? (Длиной.)

Воспитатель предлагает детям найти человека, у которого на карточке изображен такой же ритм.

Дети парами подходят к воспитателю.

Игра «Палочки-звучалочки»

Музыкальный руководитель предлагает детям озвучить свои карточки.

- Как вы думаете, одинаковыми или разными звуками вы можете изобразить разные по длине отрезки? (Разными.)
- Каким звуком вы изобразите длинный (короткий) отрезок? (Дети предлагают свои варианты, например, длинный отрезок – громкий звук, короткий отрезок – тихий. Дети могут издавать звуки голосом, могут хлопать, стучать по столу и т.п.)

Звуки, изображающие разные отрезки, могут отличаться не только по громкости, но и по тембру. Так, например, длинный отрезок можно изобразить хлопком в ладоши, короткий – прищипом или хлопком по столу, и т.п.

Воспитатель предлагает детям договориться и вместе озвучить свой ритм.

«Угадайка»

Возьмите два разных шумовых инструмента (например, бубен и коробочку) и скажите детям, что сейчас сыграете по очереди все четыре карточки, а они должны отгадать, чью карточку озвучивают. Во время этого задания все дети должны иметь возможность смотреть на свою карточку и сравнивать ее с тем, что звучит.

Игра «Строим вместе»

Разделите детей на четыре группы и каждой группе дайте одну из четырех картинок с изображением коротких и длинных отрезков (четыре разных варианта). У каждой группы есть россыпь маленьких кубиков двух цветов (лучше лево, т.к. кубики можно соединять). Воспитатель предлагает детям выложить узор, изображенный на карточке, заменив отрезки кубиками.

- Как вы думаете, отрезки разной длины вы будете изображать кубиками одинакового цвета или разного? (Разного.)

Затем детям предлагается выложить узор.

«Цветочная музыка»

Разделите детей на две группы и дайте им карты с отрезками (два варианта). Используя большие и маленькие цветы, заранее вырезанные из разноцветной бумаги, предложите им выложить на фланелеграфе рисунок согласно заданию на своей карточке, т.е. теперь вы предлагаете детям отрезки заменить цветами. Закончив задание, дети должны подобрать шумовой инструмент для большого цветка и маленького. Каждая группа исполняет свою «цветочную музыку» под аккомпанемент фортепиано. Для первой сыграйте *польку*, а для второй – *небыстрый вальс*.

«Цветочные ритмы»

Выложите на фланелеграфе или покажите детям в виде картинки следующую последовательность цветов: *мак–роза–василек, мак–роза–ландыш*. Под цветами нарисуйте короткие и длинные палочки, соответственно ритму слов (□ ♪ ♪ ♪ ♪ □ □ ♪ ♪ □ □). Пусть дети несколько раз продекламируют ритм цепочки слов с хлопками.

«Ожившие цветы»

Выберите шесть человек детей, каждый из которых будет искать короткое ритмичное движение для своего цветка в избранной нами

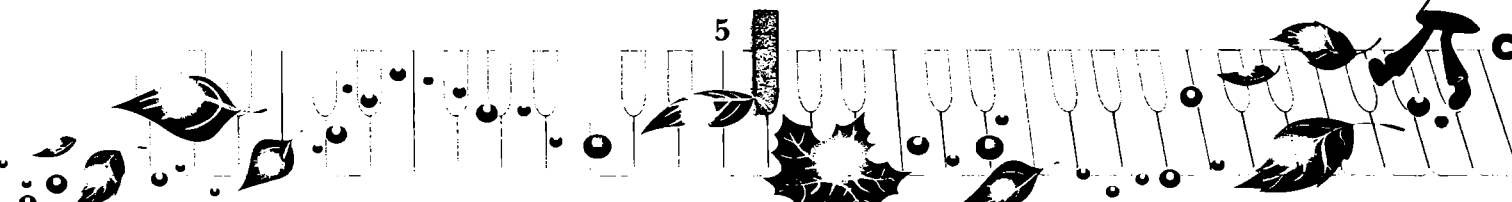



для работы последовательности: мак-роза-василек, мак-роза-ландыш (□ ♩ ♩ ♩ ♩ □ □ ♩ ♩ □ □). Детям, у которых одинаковые цветы, необходимо договориться об одинаковом движении. Движения должны быть очень простыми, чтобы дети успевали их сделать ритмично друг за другом. Данная цепочка цветочных слов с движением исполняется несколько раз, чтобы она начала ощущаться как остигато: словесное, ритмическое и двигательное.

«Звучащие узоры». «Цветочная партитура»

Возьмите картинку с цветами и, разделив детей на две подгруппы, предложите им сыграть на шумовых инструментах по половине узора, несколько раз чередуя их:

- 1) мак-роза-василек; (□ ♩ ♩ ♩ ♩ □)
- 2) мак-роза-ландыш. (□ ♩ ♩ □ □)

Вначале пусть дети это делают с речевой поддержкой, а затем предложите им говорить шепотом или про себя. Когда необходимый

навык метрически точного исполнения двух остигатных ритмов будет получен, сыграйте в шумовом оркестре любую польку под аккомпанемент детей. Не забудьте им сказать, что они играют «по нотам», и положите у них перед глазами «цветочную партитуру». Если шесть детей, которые исполняли движения к цветочному ритму, будут сопровождать движением ваш оркестр, то дети получат ни с чем не сравнимое *целостное представление о ритме*.

Идей, которые помогут вам создать собственные варианты данного урока, не счесть. В его основе лежали *речь, движение и музыка*, а помогли усвоению понятия «ритм» все богатство окружающего мира и другие искусства.

В работе с детьми мы рекомендуем использовать все тот же *алгоритм: сначала ощущаем, слушаем, двигаемся, потом смотрим и осознаем*. Это значит, что графические карты перед глазами детей появляются для того, чтобы **осознать и обобщить полученный опыт**. J

СЦЕНАРИЙ ЦЕРЕМОНИИ НАГРАЖДЕНИЯ ПОБЕДИТЕЛЕЙ ГОРОДСКОГО ПРОФЕССИОНАЛЬНОГО КОНКУРСА «ВОСПИТАТЕЛЬ ГОДА – 2010»

Волшебная страна Детства

С.Г. Курашинова,

МЕТОДИСТ ДОШКОЛЬНОГО МЕТОДИЧЕСКОГО ЦЕНТРА, г. Краснодар

♫ В зале звучит инструментальная музыка. Участники церемонии проходят в зал.

На экране – мультимедийный показ эпизодов жизни детей в ДОУ.

Картина первая: «Звездное небо»

Хореографическая миниатюра «Маленький принц»: дети изображают звезды.

Маленький Принц гуляет между ними и подходит к Капризной Розе.

Маленький Принц: Ах, моя любимая роза! Вы самая красивая на свете! У вас такие красивые лепестки и такой нежный аромат. В мире нет более чудесного создания, чем вы.

Капризная Роза: Ах, как я устала, как мне надоели эти звезды, эти кометы!

Принц: Что вы, милая розочка, если звезды зажигаются на небе, значит это кому-нибудь нужно!

Роза: Ах, от звездных метеоров у меня лепестки вянут, и настроение становится колючим, и еще больше хочется капризничать.

Принц: Может, рассказать тебе сказку, чтобы ты не скучала?

Роза: Ах, оставьте, мне плохо, а тут вы со своей сказкой.

Принц: Какая капризная роза! Вам никак не угодить! Мне надоело ухаживать за вами. я ухожу от вас!

Роза: А как же я?! Я ведь могу без вас погибнуть! Кто же будет меня поливать, оберегать, ухаживать?

Принц: Ну что же мне делать?! Мне нужен совет – как обращаться с такими капризными существами, как вы. *(Думает.)* Я придумал! Я должен найти планету Земля, где смогу узнать все секреты воспитания!

Роза: А как же вы туда попадете?!

Принц *(прислушивается):* Послушай, какие волшебные звуки, какая чарующая музыка! Смотри – это же волшебный звездолет! Он уже ждет меня!

♫ Звучит музыка. Артисты ДТБ «Мимолетности» выходят в светящихся костюмах «инопланетян», выстраиваются в форме ракеты. Принц внутри. Световые и звуковые эффекты, они исчезают.

Принц: Я полетел! Прощайте, Роза! Я должен найти секрет, как помочь вам! *(Свет гаснет.)*

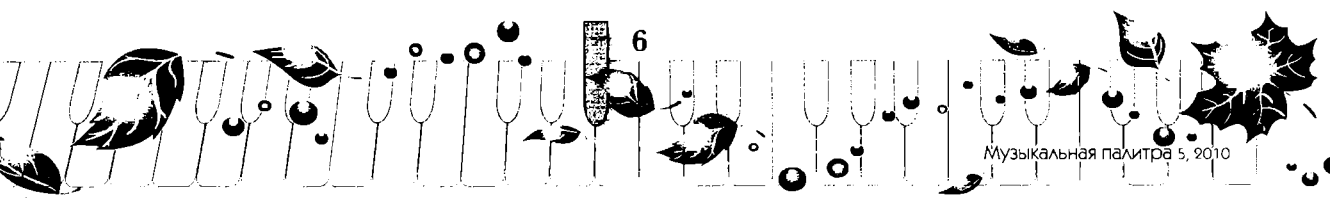

Картина вторая: «Страна Детства»

Зажигается свет. Оформление сцены – «Весенняя фантазия». Фонограмма фанфар. Выходят Ведущие (на них направляется свет).

1-й Ведущий: Добрый день, дорогие друзья!

2-й Ведущий: Здравствуйте! Мы начинаем торжественную церемонию закрытия городского профессионального конкурса «Воспитатель года – 2010».

1-й: Каждый конкурс – это открытие. Открытие новых имен в дошкольной педагогике, новых лидеров воспитания Человека 21 века.

2-й: Профессиональный конкурс – это возможность поблагодарить талантливых воспитателей, отметить заслуги каждого участника, показать передовой опыт.

1-й: Значение труда педагога с каждым годом возрастает, не случайно 2010 год по инициативе Президента Российской Федерации объявлен годом учителя!

2-й: Воспитатель! Какое красивое и значимое слово! Для успешности каждого ребенка просто необходимо в первые годы жизни встретить талантливого воспитателя! Ведь именно к вам, воспитателям, каждое утро спешат самые важные люди на Земле – наши малыши. Они спешат, чтобы поделиться своими радостями и горестями и озарить вашу жизнь своей лучезарной улыбкой, своей любовью.

1-й: Спасибо вам за то, что ежедневно дарите малышам материнскую заботу и внимание, ласку и тепло своего сердца, помогаете каждому маленькому человечку подрасти, раскрыться, чтобы дальше он смело шагнул по жизни к вершине с высоким званием – Человек!

Песня «Русский вальс» (или другая по выбору).

Звучит музыка. Из зала появляется Маленький Принц, проходит через подиум.

Маленький Принц: Здравствуйте! Я очень рад вас видеть. Как красиво здесь! Куда это я попал?!

2-й Ведущий: Здравствуй, Маленький Принц! Это Земля – планета детства! Тебе здесь понравится! Иди смелее к нам! Но знаешь, Маленький Принц, не только небо усеяно звездами, которые освещают наш путь, а у нас на Земле тоже есть звезды – это наши воспитатели. Я уверен, что они смогут ответить на все твои вопросы.

1-й: Как и на любой волшебной планете, в зале присутствует много волшебников, чьими стараниями Планета Детства становится всё краше.

2-й: Мы приветствуем наших главных единомыш-

ленников, которые присутствуют на торжественной церемонии!

Далее на сцену приглашаются руководители системы образования, представители общественности, спонсоры, заслуженные педагоги и др. Их выступления чередуются с концертными номерами в исполнении учащихся музыкальных школ, хореографических коллективов.

Фонограмма смеха детей.

Принц: Какие красивые звонкие голоса! Кто это? Может быть, птицы?

1-й Ведущий: Нет. Это цветы нашей жизни, дети планеты Земля! А точнее – воспитанники (называется учреждение). Они очень умны и могут ответить на многие вопросы.

Принц: Как здорово! Мне так хочется их увидеть и послушать!

С бокового прохода на сцену поднимаются воспитанники ДОУ и по очереди читают стихи (каждый ребенок по 2–4 строки).

Как много людей здесь красивых и разных!
Конечно, ведь здесь отмечается праздник!
Какой? Может, празднуют здесь
день рождения?

Нет, новых и ярких звёзд восхождение!

Есть звёзды на небе и на эстраде,

В театре, кино и хит-параде.

А здесь сейчас достойны внимания

Звёзды дошкольного воспитания.

На конкурсе «Воспитатель года»

Участвует очень много народа!

В зале те, кто труда не боится,

Кто через тернии к звёздам стремится.

Вас на «отлично» все оценили,

Вы – лучшие в городе, крае, России!

Проявили вы смекалку,

Юмор, творчество, закалку.

Вы набрали высший балл,

Нынче – конкурса финал.

Очень умно отвечали

Справедливому жюри.

Сказки, песни сочиняли,

Удивляли, как могли.

Быть воспитателем непросто:

Ведь у ребенка – сто вопросов,

Ведь у ребенка – сто проблем...

И нужно справиться со всем!

Сегодня конкурс ваш закрыт,

Пусть сильнейший победит!

Добрых занятий вам! Новых открытий!

Радостных, ярких и светлых событий!

Сил и терпенья вам без конца!

Вы отдаёте детям сердца!

Пусть из веселой и умной детворы

Вырастут достойные граждане страны!



Принц: Я очень благодарен этим детям! Я услышал много интересного и понял, что мне как раз сюда и падо, ведь я хочу узнать все секреты воспитания.

1-й Ведущий: Секреты воспитания детей хорошо знают педагоги, участники городского профессионального конкурса «Воспитатель года города... (название, дата)». Давайте встретим их аплодисментами. (Под музыку конкурсанты выходят на сцену, образуя полукруг.)

2-й Ведущий: С каждым годом растет мастерство наших конкурсантов. Они активны, энергичны, мобильны, эрудированы! Они молоды и смело смотрят в будущее!

Принц: Милые воспитатели, раскройте мне свои секреты воспитания!

Воспитатели по очереди рассказывают о секретах воспитания.

1-й Ведущий: Дорогие воспитатели! Вам сегодня столько внимания, признания! А что вам дал этот конкурс, оправдались ваши ожидания?

Конкурсанты рассказывают о своих впечатлениях, высказывают свои пожелания.

Принц: Как здорово! Как много нового я узнал!

2-й Ведущий: Спасибо! Просим вас занять места в зале. (Под музыку конкурсанты спускаются в зал.)

1-й: Дорогие конкурсанты, быстро пролетели конкурсные дни, и каждый из вас сумел зажать свою звездочку – звездочку творчества и мастерства. А главная награда для вас – это любовь ваших воспитанников. Они искренне верят в то, что вам всё по плечу, что вы – лучший, и победа непременно достанется вам!

2-й: Ребята гордятся вами! А интересно, как они там жили без вас все эти конкурсные дни? Должно быть, готовили для вас сюрпризы, подарки!

1-й: Так давайте поскорее заглянем на минутку в один из детских садов и посмотрим!

*Хореографическая композиция
«Однажды в детском саду».*

2-й: Видишь, Маленький Принц, с какими сложностями приходится сталкиваться воспитателю, но он всегда найдет выход из положения!

1-й: А какая нелегкая работа выпала на долю нашего профессионального жюри! Сколько было жарких обсуждений и споров! Но самым важным критерием была объективность.

2-й: Слова благодарности членам оргкомитета конкурса за создание творческой, доброжелательной обстановки конкурса. Эти аплодисменты – вам!

Аплодисменты в адрес жюри.

1-й: Всем участникам и гостям профессионального конкурса «Воспитатель года – 2010» музыкальный подарок от... (называет исполнительницу).

2-й: Вот и настал последний день конкурса «Воспитатель года 2010». Остались в прошлом трудные конкурсные испытания.

1-й: А вместе с ними – радости и огорчения. Давайте вместе вспомним, как это было. Внимание на экран! (Видеоряд о конкурсных днях.)

Принц: Скажите, а чем воспитатель отличается от других людей?

1-й: Увлеченностью! Терпением! Творчеством!

Принц: А что такое творчество воспитателя?

2-й: Умение видеть то, чего не увидели другие, слышать то, что не услышали другие, понять то, что не поняли другие. Ты сейчас сам всё увидишь. (Показ лучших визитных карточек трех конкурсантов.)

Принц: Я понял воспитания секрет:

Ведь в жизни ничего важнее нет,

Чем смех ребенка, радость без конца,

Когда ты сердцем зажигаешь их сердца,

Когда творишь,

дерзаешь, любишь и горюшь,

Когда с душой детской говоришь!

1-й: Ты правильно понял, Маленький Принц!

2-й: А ведь не зря мы сегодня называем наших воспитателей «звездами». Ведь они владеют секретами воспитания в совершенстве. Их сердца горят и зажигают тысячи сердец вокруг!

*Хореографическая композиция
«Разноцветное детство».*

Принц: Теперь я понял, что значит быть воспитателем, и точно знаю, что мы в ответе за тех, кого приручили. Как я мог оставить без любви и заботы свою Розу! Мне нужно торопиться... Прощайте, друзья! (Под музыку Маленький Принц убегает.)

Картина третья: «Торжественная церемония»

1-й Ведущий: Мы начинаем церемонию награждения. На сцену приглашаются все участники конкурса.

Под музыку на сцену поднимаются участники конкурса, представители Администрации города, руководители органов образования. Вручение дипломов, подарков. Заканчивается церемония награждения общей песней (по выбору), псалмами коллег.

||



День знаний

Н. В. Матвеевко,

музыкальный руководитель МДОУ № 100 «Вербушка», г. Вологда

Под фонограмму песни «Из чего наш мир состоит», музыка Б. Савельева, дети входят в зал.

1-я Ведущая: Пролетело лето, и мы снова все вместе здесь, в нашем зале. Вы повзростели, и вас перевели в подготовительную к школе группу. Теперь вы самые старшие в детском саду.

2-я Ведущая: Кленовый лист опять сияет ало,
Опять в заботах новых детвора,
Ведь наступил веселый школьный праздник,
Его и в садике встречаем мы всегда.

1-я Ведущая: Первое сентября — День знаний!
В этот день все школьники приступают к занятиям. Наши выпускники — ваши друзья, сегодня уже первоклассники, и вы все стали на год старше, окрепли, загорели. Подтянитесь, покажите, какие вы стали большие!

1-й ребенок: Надо с детства закаляться,
Чтоб здоров ты был весь год,
Чтобы к доктору являться —
Если только позовёт!

2-й: Приучи себя к порядку,
Пробуй плавать и нырять,
Научись любить зарядку —
И отучишься чихать!

*«Песенка о здоровье», музыка Г. Якушенко,
(см. сб. «Будем спортом заниматься»)
или песня «Физкультура!», музыка Ю. Чичкова,
(см. сб. «Будем спортом заниматься»).*

2-я Ведущая: У вас в садике есть дети, которые почти не болеют. Это ваши друзья. (Называет детей по именам и фамилиям, дети выходят к центральной стене.) Желаю и всем ребятам быть здоровыми и красивыми!

1-й ребенок: Есть на свете чудо-сад,
В этот сад идти я рад,
Здесь и летом, и зимой
Все друзья мои со мной.

*Песня «Детский сад», музыка И. Пономаревой
(сб. «Детский сад наш дорогой», вып. 1, СПб:
Музыкальная палитра, 2007).*

2-й ребенок: Здесь крепшем, учимся, растем,
О будущем мечтаем,
Мы книги учимся читать,
Давно уже считаем.

3-й: Готовит садик нас к труду.
Каким займусь я делом?
Наверно, в летчики пойду,
Пилотом буду смелым!

4-й: А может, лучше я к станку
В цеху огромном встану?
А разве плохо моряку
Ходить по океану?

5-й: А я в дозор хочу, на пост,
Там, где у нас граница.
Но в космос путь, до самых звезд,
Мне тоже часто снится!

6-й: А труд врача — мечта моя.
Эх, стать ученым что ли?
Тогда найду лекарство я
От всякой-всякой боли!

7-й: Немало дел у нас в саду,
И всё так интересно.
Кем буду — это даже мне
Пока что неизвестно!

*Песня «Всё на свете можешь ты»,
музыка Б. Савельева.*

1-я Ведущая: Наш детский сад начинает еще один учебный год. Именно учебный, потому что вы приходите сюда не только играть, но и учиться!

2-я: Вам надо знать, как печь пирог,
И знать, как хлеб родится,
Как делать масло и творог,
Где рожь, а где пшеница.

Как строят дом, одежду шьют,
Чтоб вы не думали, что вещи
На чудо-дереве растут,
Чтоб сделать вещи — нужен труд.

*Песня «Всегда найдется дело», музыка Александрова,
(см. сб. «Дела много у ребят»).*

1-я Ведущая: А сейчас вас поздравит заведующая детским садом.

Поздравление, подарки для групп.

2-я: Сейчас все дети пойдут на свое первое в этом учебном году занятие.

Звучит фонограмма песни Б. Савельева «Из чего наш мир состоит», дети уходят в группы.

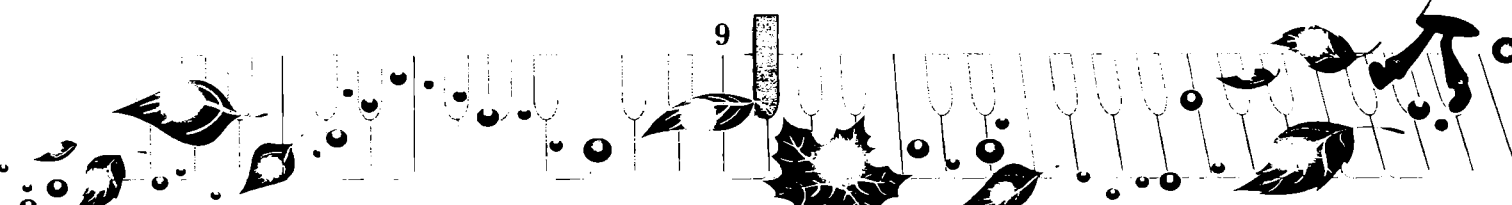



СЦЕНАРИИ РАЗВЛЕЧЕНИЯ ДЛЯ МЛАДШИХ ДОШКОЛЬНИКОВ

Осеннее лукошко

В. Ю. Чапурина,

музыкальный руководитель, Лаишевский р-н, пос. им. 25 Октября, Татарстан

Зал оформлен в виде осенней полянки, на деревьях, пеньках, траве – лесные жители: зайцы, белки, мишки, птички. Воспитатель и дети входят в зал под тихую музыку.

Воспитатель: Что такое в нашем зале?

Мы такого не видали!

Это осень к нам пришла,

Много красок принесла!

Листья желтые, резные,

Как картины расписные!

Кто-то в гости к нам идет,

Что-то он нам принесёт?

Посидим, поглядим, поздороваемся!

Звучит фонограмма песни «Тропинка-торопинка» (слова Г. Ладонщикова, музыка А. Пинегина), в зал входит Гриб (роль исполняет взрослый) с лукошком, в котором лежат грибы, морковь, капуста, бусы из рябины, шишки, зонтик, листья, сладости.

Гриб: Я пришел из леса,

Я – грибок лесной,

С вами поиграю,

Поздоровайтесь со мной!

Исполняется распевка «Здравствуйте, ребятки!»

Гриб:

Я, ребятки, вам принес от Осени подарок,

Вы в корзину загляните,

что лежит в ней, посмотрите.

Вынимает грибы, расставляет на полу.

Песня-игра: «В лес осенний мы пойдём, там грибочек мы найдём» (дети ходят по кругу).

Ты, грибочек,

попляши.

Шляпкой, шляпкой
помаши!

(Дети берут грибок, поднимают вверх, качают рукой).

Ты, грибочек,

попляши.

Ножкой, ножкой
постучи!

(Стучат грибочком об пол).



Эй, эй, не зевай

И грибочки собирай!

(Собирают грибы в свою корзинку).

Гриб: А для кого же этот подарок? *(Показывает на морковь и капусту.)*

Песенка «про Зайчика», по выбору музыкального руководителя.

Игра «На лесной лужайке».

Используются игрушки – Заяц и Лиса.

Эти роли могут исполнить дети из старшей группы. Зайке Гриб и воспитатель дарят морковь и капусту, Лисе – бусы из рябины.

Гриб: А в моем лукошке еще шишечки лежат,

Для кого такой подарок?

Я спрошу-ка у ребят!

Белка *(игрушка в руках у воспитателя):*

Для меня, для меня!

Шишки очень я люблю,

А для вас я сейчас

Громко песенку спою!

Музыкальный руководитель от имени Белки исполняет песню Е. Макшанцевой «Смешинка», дети подпевают.

Гриб: Ускакала белочка к себе в дупло,

А в лесу на солнышке светло-светло.

Будете, ребятки, с солнышком играть?

Будете от дождика под зонтик убежать?

Подвижная игра «Солнышко и дождик».

Гриб:

Из корзинки, посмотрите, листья полетели,

Танцевать, танцевать с нами захотели.

Падают листочки прямо на дорожку,

Падают листочки деточкам под ножки.

Исполняется «Танец Листочков» Г. Вихаревой.

Гриб: Опустела моя корзина,

всем подарки подарил.

Но еще моих ребяток я не отблагодарил.

Вот, ребята, угощенье за такое развлечение.

До свидания, детишки,

я пойду к себе в лесок!

Воспитатель: До свиданья – и «спасибо!» говорим тебе, Грибок!

Под фонограмму песни «Тропинка-торопинка» все уходят.



Чудеса в лесу

Цель: создать радостное настроение, вызвать положительные эмоции. Развивать у детей любовь к природе, учить добрым, дружеским отношениям, защищать слабых. Продолжать знакомить с русским народным творчеством — сказками. Продолжать учить игре на простейших музыкальных инструментах.

Атрибуты: бутафорские деревья, ёлки, грибы, цветы, листья, шапочки зверей.

Действующие лица: Заяц, Волк, Медведь, Коза (взрослые); Зайчата, Козлята, Дед, Бабка, Внучка, Жучка, Кошка, Мышка (дети).

Ход развлечения

В зале расставлены бутафорские деревья, ёлки. На полу разложены листья, осенние цветы и грибы.

Музыкальный руководитель приходит к детям в группу и предлагает отправиться в сказочный лес, где детей ждут чудеса, волшебство и приятные неожиданности. Дети и взрослые идут в зал.

Музыкальный руководитель (М.Р.): Ну, вот мы и пришли в сказочный лес. Оглянитесь вокруг: как здесь красиво, пахнет осенью: грибами, листьями! Солнышко ещё теплое, но не жаркое, а лес — какой он необыкновенный, волшебный! Здесь под каждым кустиком, под каждым деревом живет сказка. Здесь звери умеют разговаривать. Но увидеть всё это смогут только добрые, веселые, дружные дети. А вы такие? Тогда пойдём, погуляем по лесу, может быть, увидим какие-нибудь чудеса.

Дети исполняют песню «По лесочку мы гуляем».

музыка и слова И. Меньших («Музыкальный руководитель», №5, 2009, с. 59), грибочки кладут в корзину, из листочков делают «листопад», а с цветами танцуют «Ладошки» (латвийская народная мелодия).

М.Р.: Это последние осенние цветочки, положим их под ёлочки, пусть они на зиму засыпают. Но что происходит? Легкий ветерок подул (дети вместе со взрослыми качают над головой руками), зашуршали листья на деревьях (дети вместе со взрослыми трут ладошку о ладошку), разбудил ветерок все сказки, и зарычал в берлоге медведь!

Воспитатель (в шапочке «медведя» выходит и рычит): Я — Мишенька-медведь, ой, люблю громко реветь! Надоело Мишке спать, хочу с вами поиграть!

М.Р.: Дети, а вы знаете, из какой сказки Мишенька? («Маша и медведь»). Ну что, дети, поиграем с Мишкой?

Проводится игра «Дети и Медведь», музыка и слова В. Верховинца («Ладушки», «Праздник каждый день».

Программа музыкального воспитания детей дошкольного возраста (средняя группа). И. Капцунова, И. Новосальцева, с. 36).

М.Р.: До свидания, Мишка, отправляйся в свою сказку, а мы пошли дальше.

Дети вместе со взрослыми находят под ёлкой волшебную коробочку. Открывают ее, находят шапочки-маски.

С помощью взрослых угадывают, что это за сказка. Дети садятся по кругу на ковер и инсценируют русскую народную сказку «Репка».

З. А. Круподер, Н. А. Прейс, музыкальные руководители МДОУ ЦРР — Д/с № 57, г. Белгород

М.Р.: Что за песенку я слышу? Послушайте, да кто же это поёт?

Входит Коза и поёт:

Козлятушки, ребятушки!
Отворитесь, отопритесь!
Ваша мама пришла,
Молочка принесла!
Где же мои козлятушки,
где мои ребятушки? (Плачет.)

М.Р.: Не плачь, мама Коза, вот же твои козлятушки!

Всем детям педагоги надевают рожки и проводят игру «Коза рогатая» — русская народная мелодия, обработка Е. Туманян, слова народные («Музыка в детском саду», вып. 2, М.: Музыка, 1972, с. 57).

Коза: Подставляйте свои копытца, молочка налью («угощает детей молоком»). Ну, вот и хорошо, а теперь мне пора идти за молоком, а вы тут не шалите.

М.Р.: В какой сказке мы побывали? Правильно «Волк и семеро козлят».

Вбегает Заяц.

Заяц: Помогите! Спасите! За мной Волк гонится! Спрячьте меня! (Заяц прячется. Вбегает Волк.)

Волк: Я голодный серый волк, На весь лес зубами «щёлк!» Люблю я сереньких зайчат И маленьких

смешных ребят!

Ах, какой я голодный, где этот серый длинноухий заяц? Я его съем! (Ищет зайца.)

М.Р. и дети: Он туда побежал! Дети, давайте превратимся в зайчат, тогда Волк не сможет найти настоящего зайчика. (Все надевают «заячьи ушки».)

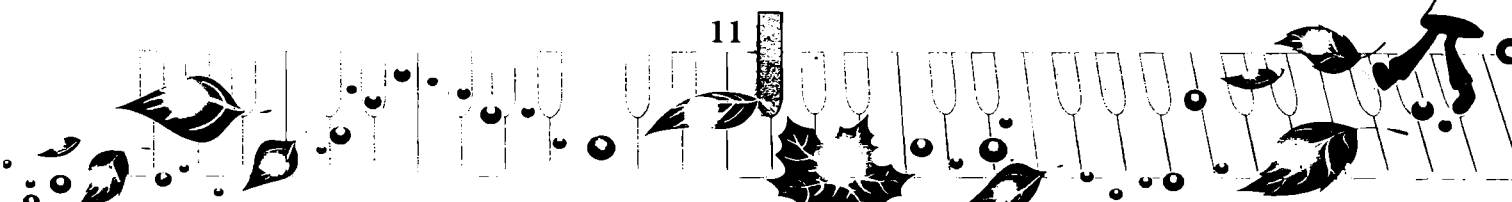

Волк: Да что же это? Откуда столько зайцев? Можно сказать, я даже испугался и захотел с вами дружить! Только не знаю, как помириться со всеми.

М.Р.: Дети, давайте Волку покажем, как мы умеем мириться!

Дети: Мирись, мирись
И больше не дерись!
А если будешь драться,
То буду я кусаться!

М.Р.: Вот, Волчок — серый бочок, теперь и ты можешь помириться с зайцем! (*Мирятся.*)

Волк: Я стал таким добрым! Смотрите, я вам принес музыкальные инструменты, и мы будем весело играть.

Звучит любая народная музыка (по выбору педагога), дети играют на шумовых инструментах. После исполнения

Волк собирает инструменты в мешок.

Волк: До свидания, мне пора в лес. Побегу с другими зверятами играть!

М.Р.: А нам, ребята, пора возвращаться в детский сад. Давайте дружно попрощаемся с волшебным и чудесным лесом! До свидания, сказочный лес!

Дети вместе с воспитателем прощаются и уходят в группу. **||**

СЦЕНАРИЙ ОСЕННЕГО РАЗВЛЕЧЕНИЯ ДЛЯ МЛАДШИХ И СРЕДНИХ ДОШКОЛЬНИКОВ

Добрые дела Мухоморки

И. В. Фомина,

музыкальный руководитель МДОУ д/с №14 «Кораблик», г. Кириши

Роли: Осень, Мухоморка (*взрослые*); Кукушка, Сказка (*дети подготовительной группы*).

Реквизит

1. Осенняя атрибутика для осеннего леса.
2. Большие игрушки: белка, заяц.
3. Маленькие игрушки: мишки на каждого ребенка.
4. Дерево — яблоня с одним яблоком на ветке; корзинка.
5. Шапочки «птиц», «овощей».
6. Несколько шубок (можно костюмов лисы, медведя, волка, зайца).
7. «Пустышки» — конфеты или игрушки.

Ход праздника

Зал украшен, как осенний лес: разноцветные кусты, листья на полу, клюква в корзинке, грозди рябины, шишки, желуди.

Осень встречает детей, входящих в зал, под фонограмму песни «Осень» (по выбору). Под песню молча угощает клюквой, предлагает понюхать рябину, подбросить вверх листья.

Осень (когда стихает песня):
Привет осенний вам, друзья!
Как рада всех вас видеть я!
Осень улыбается,
Листья осыпаются.
На дорожке лист шуршит,
Что тебе он говорит?

Прислоняет лист к уху ребенка, дети поочередно импровизируют, сообщая, «что сказал им листочек по секрету».

Танец с листочками.

Осень: А теперь листочки
Отдадим Лисичке-дочке!

Дети составляют букет из листьев и отдают игрушке-Лисе, которая сидит под кустиком.

Осень (замечает грибы):

Ой, выросли грибочки
У меня в лесочке!
Ну, грибочки, выходите
И себя всем покажите!

Танец «Грибочки».

Появляется Мухоморка и прячется за Осенью. В конце танца-игры «грибочки» и Мухомор разбегаются, Осень пытается всех ловить, но попадает только Мухомор.

Осень: Мне достался Мухомор,
Ой-ой-ой, какой позор!

Мухоморка (обиженно): Почему это «позор»?
Высокий красный мухомор,
Я украшаю лес и бор.
Как я наряжен, как умен!
Все говорят, я точно знаю:
«Какая шапочка на нём!» (*Кокетливо качает головой.*)

Осень: Ты, Мухомор, хорош на вид, но ядовит!

Мухоморка (плачет): Что же мне теперь, совсем пропадать? Бедный я Мухоморка! Никому я не нужен!

Слышится голос кукушки: «Ку-ку!»

Она появляется на экране «лесного телевизора».

Кукушка: Ку-ку! Здравствуйте, дорогие гости!
Послушайте, пожалуйста, лесные новости.

1. Наши птицы собрались в стаи и очень скоро улетят на юг. Всех желающих проводить птиц на юг просим собраться на лесной полянке.
2. Труженицы-белки просят оказать им помощь и собрать последний урожай на огороде.

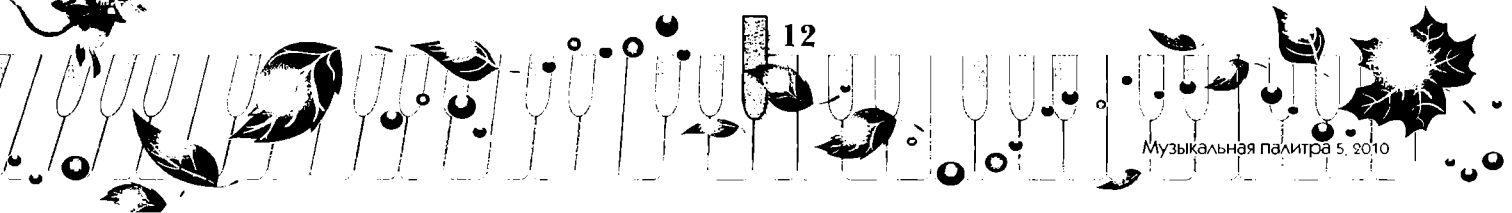

3. На зайкиной опушке состоится конкурс на лучшую зайкину шубку. Приглашаем всех на наш лесной показ мод.

4. Медведица-мама ищет опытную няню, которая поможет ей убаюкать медвежат на зиму. Обращаться в берлогу.

На этом я заканчиваю выпуск новостей и прощаюсь с вами до весны. Ку-ку! *(Кукушка закрывает «экран телевизора».)*

Осень: Вот видишь, Мухоморка, сколько интересных дел происходит в лесу, а ты плачешь!

Мухоморка: Я придумал! Я всем помогу, я всем докажу, что Мухоморка – самый нужный гриб на земле!

Осень: Молодец, Мухоморка!

Мухоморка: Побегу, поспешу скорее птиц на юг проводить! *(Убегает, в это время ребятам надевают шапочки птиц.)*

Осень: На лесной полянке сегодня шум и гам! *(Дети-«птицы» летают и кричат по-птичьи.)* К отлету всё готово? Эй, птицы, по местам!

Дети строятся в две «стаи».

Выбегает Мухоморка.

Мухоморка: Кажется, успел! *(К Осени):* Давай поспорим, что эта стая *(показывает)* быстрее долетит до юга!

Осень: Ой, Мухоморка, а мне кажется, что эта!

Спорят. Аттракцион «Кто быстрее?» Дети «пролетают», кто быстрее займет свой стульчик. Проигравший – Осень или Мухоморка – отгадывают загадки.

Мухоморка: А теперь побегу и помогу белочкам урожаем собрать.

Убегает, детям меняют шапочки птиц на шапочки овощей. На видное место Осень сажает игрушку Белку. Проводится игра «Собирайся, народ!». Вбегает Мухоморка.

Мухоморка: Эх, кажется, опоздал, белке урожай собрали!

Осень: Да не весь, посмотри, на яблоне еще одно яблоко висит!

Мухоморка снимает яблоко, слышится фонограмма смеха.

Мухоморка: А кто это так весело смеется?

Осень: Так это румяное яблоко смеется, потому что оно волшебное и может исполнить все наши желания!

Мухоморка: Ну-ка, я сейчас проверю. «Яблоко катаю, катаю, желание загадаю» *(катает яблоко по ладони)*. Хочу, чтоб в этом зале песни прозвучали!

Песня об осени на усмотрение музыкального руководителя.

Осень: А теперь я попробую. Яблоко катаю, катаю *(катает на подносе)*, желание загадаю. Хочу, чтоб в этом зале стихи сейчас прозвучали!

Дети читают стихи.

Можно также предложить покатать яблоко родителям или другим гостям.

Осень: Положим это веселое яблоко в корзинку и отдадим Белочке, пусть зимой оно Белочку веселит да все ее желания исполняет.

Мухоморка: А я побегу на зайкину полянку, зайке шубку к зиме выбирать!

Убегает под музыку.

Выставляется вешалка с разными шубками, перед ней – игрушка Заяц. Вбегает Мухоморка.

Осень: Предлагаем вашему вниманию показ зимних шуб. *(Девочки поочередно проходят в шубках, показывая их всем).* Кто голосует за то, чтобы зайцы носили зимой эту шубку?

Предлагается на голосование несколько шуб, все выбирают белую; Мухоморка торжественно надевает её на Зайца-игрушку.

Мухоморка: Вот и Зайке помог. Теперь поспешу в берлогу, помогу медвежат спать уложить.

Дети берут маленьких игрушечных мишек, изображают, как они балуются.

Вбегает Мухоморка.

Мухоморка: Кажется, я знаю, что надо делать!

Звучит фонограмма песни «Спят усталые игрушки», на ширме появляются Медведица и медвежонок. Инценировка сказки «Непослушный медвежонок». К концу сказки дети спокойно качают свои игрушки, Мухоморка спит, сидя на пенёчке.

Осень: Крепко заснули малыши, а с ними и наш Мухоморка. Устал, много хороших дел сегодня сделал. А мы им ещё пустышки подарим, чтоб спали до весны. *(Раздает детям «пустышки» — конфеты).* А Мухоморку листочками прикрою.

Воспитатель: А мы шепотом попрощаемся с Осенью и тихонько, чтобы никого не разбудить, пойдем в группу.

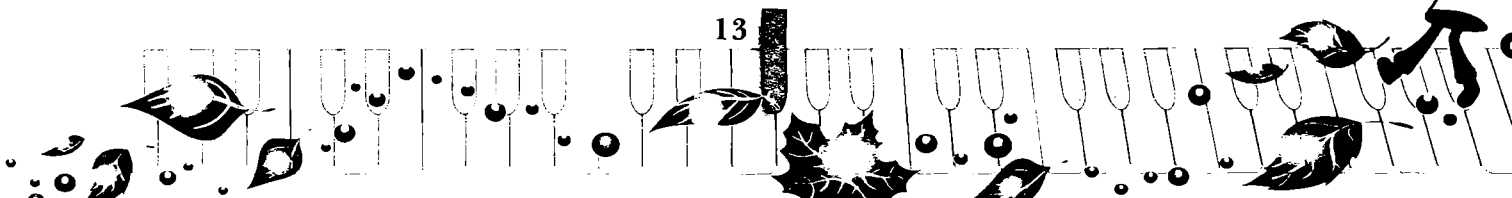

Фруктовый переполох

Н. В. Захарова,

музыкальный руководитель МДОУ д/с № 47, г. Полысаево, Кемеровская обл.

Задачи

1. Укреплять взаимодействие педагогического коллектива с родителями воспитанников; вовлекать родителей в организацию праздника.
2. Помочь формированию у родителей умения проявлять свои актерские способности.

Предварительная работа с родителями

- Индивидуальные занятия в подготовке сказки «У страха глаза велики».
- Консультация «Как изготовить костюмы к осеннему празднику».

Особенность праздника

Индивидуальные занятия посвящены работе над выразительностью образа, речи. Данная формы необходима при инсценировании песен, сказок, постановке миниатюр, в которых принимают участие родители.

Активно привлекается помощь родителей в изготовлении костюмов, которые дети и взрослые представляют на «Дефиле осенних костюмов». После проведения праздника по инициативе педагогов и родителей проводится акция: в дар детскому саду передается коллекция осенних костюмов.

Действующие лица

Автор, садовник Кузьма Кузьмич, гусеницы Пупсень и Вупсень (*педагоги*); Бабушка, участники игровой программы, исполнители песен (*родители*); Фрукты, Овощи, Солнечные лучики, Хозяйка (*дети*).

Звучит спокойная музыка. Дети с листьями в руках входят в зал парами.

Автор (*на фоне музыки, пользуясь микрофоном*):

Ходит осень по дорожке,
Промочила в лужах ножки.
Льют дожди, и нет просвета,
Затерялось где-то лето.
Ходит осень, бродит осень,
Ветер с клена

листья сбросил.

Под ногами коврик новый
Желтый, розовый,
кленовый.

Дети садятся и кладут листья под стул.

Автор: Коллектив детского сада приветствует родителей и детей на осеннем празднике. послушайте необычную историю, которая произошла в нашем детском саду.

Входит садовник Кузьма Кузьмич.

Кузьма Кузьмич:

Добрый день и добрый час,
Я приветствую всех вас.
Познакомьтесь вы со мною,
Я вниманья того стою.
Дедушка я озорной,
Хоть немного и седой.
Я немного петь умею.
Могу даже танцевать
(*делает танцевальное па*).
Кстати, забыл представиться,
Постараюсь исправиться.
Зовут меня Кузьма,
По батюшке — Кузьмич,
В общем, Кузьма Кузьмич.
По должности — садовник.
Голова моя полна идей,
А душа — веселых затей.

А теперь давайте с вами знакомиться: кабачок — желтый бочок, огурцы-молодцы, сахарный арбуз, спелая грушка — яблочку подружка — дружно крикнут: «Мрям!» — и поднимут руки вверх, и покажут «фонарики». Ну-ка... Здравствуйте!..

Дети: Мрям! (*Кузьмич показывает вместе с детьми «фонарики»*.)

Кузьмич: А помидоры — важные сеньоры, румяные редиски, спелые вишни и петрушка — салату подружка — дружно крикнут: «Брям!» — и хлопнут в ладоши. Ну-ка... Здравствуйте!..

Дети: Брям! (*Кузьмич хлопает вместе с детьми*.)

Кузьмич: И горох — зеленый стручок, лучок — зеленое перышко, хрустящая капуста и глазастенький картофель дружно крикнут: «Трям!» — и притопнут ногой. Ну-ка... Здравствуйте!..

Дети: Трям! (*Кузьмич выполняют притоп вместе с детьми*.)

Кузьмич: Вот мы и поздоровались. А вы знаете, у меня есть сад волшебный, сказочный, и живет в нем всеелый говорящий народец. Кто мимо ни пройдет — удивляется: отродясь не видывали, чтобы грушки — яблочку подружки и кабачок — желтый бочок разговаривали да в игры друг с другом играли, да весело плясали..

Овощи исполняют пляску.

Кузьмич: Ух, танцоры хороши! Похлопаем артистам от души! А сейчас давайте полюбуемся, какие фраки у наших сеньоров-помидоров, пиджаки у кабачков — веселых добрячков, а какая пышная юбка у нашей форсистой капусты! Поскорее выходите и наряды покажите!

 *«Дефиле осенних костюмов».*

Кузьмич: Ну-ка, фрукты, овощи и солнечные лучики,

встаньте в ряд! (Дети выстраиваются.) Это наш чудесный сад! Ах, костюмы хороши, мамы постарались от души! Давайте все дружно скажем мамам: «Спасибо!» (Дети повторяют.) А вот послушайте, какой интересный случай произошел в нашем саду весной. Сидим как-то с внучатами, на солнышке греемся. Внучата и говорят: «Ох, до чего же яблочек хочется, вкусеньких да сладеньких!» Да за чем же дело стало: пошли в кладовку, нашли там семечко... А что произошло дальше, сейчас увидите.

Пантомима «Посадим яблоньку».

Автор: Стали землю копать
да семечко сажать.

Теплый дождик, лей,

своих капель не жалей,

Яблоньку скорей полей.

Расти, яблонька,

высока да крепка.

Убежал дождик за лес,

Глядит солнышко с небес.

Не жалей своих лучей,

Яблоньку теплом согрей.

Яблонька росла-росла под теплым солнышком да ласковым дождиком. да и выросла.

Двое детей открывают занавес.

А там – бутафорская яблонька.

Дети исполняют хоровод

«Маленькая яблонька»,

муз. Е. Тиличевой.

Кузьмич (показывает рукой на яблоки):

А яблочки-то не простые:

Сладкие, наливные, садовые, Сахарно-медовые!

Зеленое – игры да веселье,

Красное – вкусное утощение,

А золотое –

сказочные превращения.

А чтобы яблочки не потеряли свои полезные и волшебные свойства, нужно передавать их только в добрые руки. (Снимает с яблоньки «золотое» яблочко, показывает де-

тям.) Какое необычное яблочко!

Яблочко, яблочко,

Соку спелого полно.

Так свежо и так душисто,

Так румяно, золотисто!

Это яблочко не простое,

а волшебное.

(Катает яблоко по блюдечку.)

Катись, яблочко,

по тарелочке

Да с голубой каемочкой,

Чтобы яблочка откусать,

Надо сказочку послушать.

А сказка – про то, как ба-

бушка, внучка, курочка

и мышка ходили по воду.

Инсценировка русской народной сказки «У страха глаза велики».

Автор: Отправились как-то бабушка, внучка, курочка и мышка по воду. Бабушка – с большим ведром, внучка – с ведерком поменьше, курочка – с плошкой, мышка – с наперстком. Идут друг за другом... Бабушка идет: трюх-трюх-трюх, следом за ней – внучка, за внучкой курочка спешит, а за курочкой мышка торопится. Вот пришли они и сели около яблоньки отдыхать. Гусеница с дерева – бултых! Яблоко упало. Бабушка испугалась, подумала, что это медведь, внучка подумала, что волк, курочка – что лиса, а мышка – что это кошка, подхватила ведерки и побежали!

Герои выполняют действия согласно тексту.

Кузьмич: Похлопаем нашим артистам! А давайте вспомним сказки, в которых говорится о яблоках. Если правильно ответите, то яблонька обрадуется и загорится огнями. Помните сказку, в которой говорится о том, что если кто-то из старых людей съест яблочки, то станет молодым и здоровым? Что же это за яблочки такие диковинные? Наверное, «здоровящие»?.. Нет?!

А, вспомнил, молодящие!.. Нет?! Тогда какие же? («Молодильные».) А сказка называется... («Молодильные яблоки»; здесь и далее дети и родители вспоминают название, автор включает мигающие огоньки.) А в какой сказке царевна попоробовала яблочко – да и уснула, пока не разбудил ее царевич? («Сказка о мертвой царевне и семи богатырях».) В какой сказке яблонька укрыла девочку Машу и ее брата Иванушку? («Гуси-Лебеди».) А гости наши какие помнят сказки? («Крошечка-Хаврошечка», «Аленький цветочек» и др. В случае, если гости затрудняются с ответом, то садовник просит помочь детей.)

Звучит «тревожная» музыка.

Кузьмич (катает яблоко по тарелочке): Ой, вы мои садовые дружки и подружки, яблочко золотое что-то хочет нам рассказать. Вижу, вижу, о беде предупреждает, вижу тропинку, а кто по тропинке идет, не разберу никак: то ли зверь какой невиданный, то ли птица какая летит диковинная.

Входят Гусеницы, сталкиваются спинами, отскакивают, поворачиваются друг к другу, разводят руками.

Кузьмич: Это кто к нам в гости пожаловал? Это гусеницы – Пупсень и Вупсень! Хотите яблочки наши попортить? Ничего у вас не выйдет!

Кузьма Кузьмич комично гонится, прихрамывая и согнув спину, то за одной Гусеницей, то за другой. Гусеницы бегут по кругу: одна вправо, другая влево, меняя направление. Кузьма Кузьмич, не догнав Гусениц, кружится, забавно падает.

Вупсень: Кузьма Кузьмич, мы хорошие, мы исправились.

Пупсень: Мы не будем портить яблочки.

Кузьмич: Обещаете?

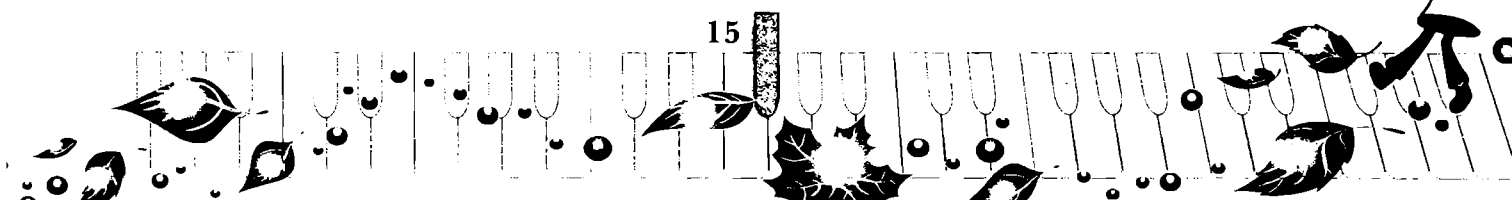



Вупсень и Пупсень: Обещаем, обещаем!

Кузьма Кузьмич обращает внимание на галоши Вупсеня.

Кузьма Кузьмич: Ты что, Вупсень?

Вупсень: А что случилось?

Кузьмич: Сними галоши!

Вупсень (*капризно*): Не сниму, они у меня совсем новые, чистые, только что из магазина.

Кузьмич: В галошах не ходят на праздник – это некрасиво.

Вупсень: Но они тоже хотят на праздник!

Кузьмич: Нельзя, ты меня не уговаривай!

Вупсень (*обращаясь к галошам*): Вас не пускают на праздник, идите домой!

Вупсень снимает галоши, галоши «уползают» из зала за дверь, их тянут за нитку или леску, Вупсень машет им вслед.

Пупсень: Кузьма Кузьмич, мы тебе угощение принесли: груша спелая, сочная. Попробуй!

Кузьмич: Спасибо, а вы ее мыли?

Вупсень: Конечно, мы ее с дерева сорвали и помыли!

Кузьма Кузьмич пробует грушу и «засыпает».

Пупсень (*протирает руки*): Обхитрили мы Кузьму Кузьмича, груша-то была грязная!

Вупсень: Будем действовать злодействовать. Пускай все яблочки зачервивеют, испортим праздник. Выберем самое большое яблоко!

Вупсень срывает зеленое яблоко, оно «выпрыгивает» из рук, его подхватывает Пупсень, яблоко снова «выпрыгивает».

Пупсень: Ух, какое яблоко прыгучее, с ним можно даже играть.

Вупсень и Пупсень (*перекидывают яблоко друг другу*):

Катилось яблочко по огороду

И упало прямо в воду.

Бульк, бульк, бульк!

Кузьмич (*просыпается*): Усыпили, обхитрили!

Пупсень: Не сердись, Кузьма Кузьмич, посмотри, какое веселое яблоко! (*Подбрасывает.*)

Вупсень: А я знаю замечательную игру: кому яблочко в руки попадет, тот в веселый пляс пойдет.

Кузьмич: А давайте наших садовых дружков, подружек и гостей пригласим в большой круг!

Игра «Танцы с яблочком».

Под музыку передают яблочко по кругу. Когда музыка перестает звучать, тот, у кого яблоко, выходит в круг танцевать.

Пупсень: А теперь превратились все в дли-и-инную гусеницу! (*Все выстраиваются за Гусеницами и под музыку идут змейкой по залу, пока «голова» не догонит «хвост».*)

Вупсень: Какая замечательная игра у нас получилась!

Для пап предлагается вариант игры: нужно удерживать яблоко между шеей и плечом и обегать круг – кто скорее?

Вупсень: Пупсень, а ты так можешь?

Пупсень: Конечно могу!

Пупсень кладет яблоко на плечо, придерживая его рукой, оббегает Вупсеня.

Кузьмич: Да не так, посмотри, как наши гости и мои садовые дружки и подружки будут переносить яблоко. Пупсень и Вупсень, организуйте команду из 6 человек!

Эстафета с яблоком.

Кузьмич (*держит в руках яблоко*): К кому яблоко попадет – споет песню про фрук-

ты или овощи! (*Кидает яблоко гостям, гости перебрасывают яблоко друг другу, называют песни, исполняют куплет или припев.*)

Примеры песен: «Яблони в цвету», «Кони в яблоках», «Яблоки на снегу», «Пройду по Абрикосовой, сверну на Виноградную», «Расцвела под окошком белоснежная вишня», «Бульба», «Антошка», «Мы делили апельсин», «Капуста».

Вупсень: Давайте похлопаем нашим артистам! (*Мигают цветные огоньки.*)

Кузьмич: Мои садовые дружки и подружки, посмотрите, наша яблонька снова замигала огоньками, что она хочет нам сказать?

Подходит к яблоньке, незаметно снимает с корзинки покрывало.

Кузьмич: Яблочко созрело красное, Яблочко румяное, соком налитое, Посмотрите, вкусное какое. Урожай оказался не плох!

Вупсень: А красное яблочко принесло угощение для ребят: под яблонькой – целая корзина яблок.

Кузьмич:

Нет вкуснее яблок спелых – Это знает детвора!

А как яблочки увидят, Сразу все кричат: «Ура-а-а!» Раздаём с почтением, Принимайте угощение!

Кузьма Кузьмич, Вупсень и Пупсень раздают угощение.

Кузьмич: Ну-ка, фрукты, овощи и солнечные лучики, возьмите листочки, встаньте в ряд!

Дети фотографируются с героями представления.

Кузьмич: Давайте все помашем листочками и поблагодарим всех, кто принимал участие в празднике и в его подготовке!

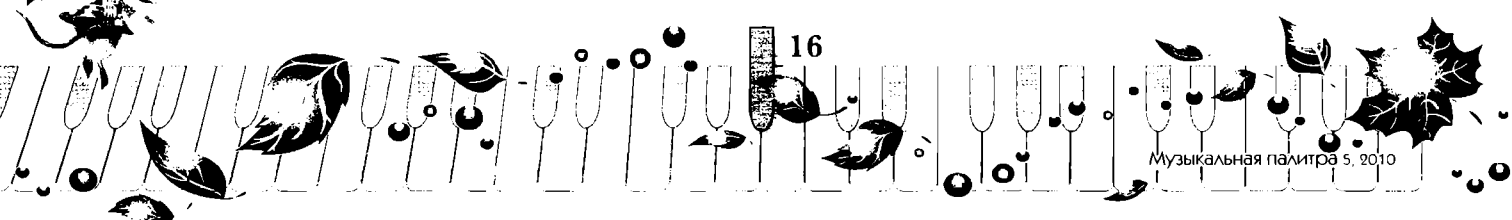

Осенний калейдоскоп

Е. А. Мозуль,

музыкальный руководитель, пос. Городище, Волгоградская обл.

Ведущая: Вот и подошла к концу золотая красавица-осень, и сегодня мы приглашаем наших ребят и гостей на игровую программу «Осенний калейдоскоп». В нашей игре принимают участие три команды. Приветствуем их!

Звучит торжественная музыка, Ведущая представляет все команды и их капитанов.

Команда «Сентябрь»! Капитан... (здесь и далее называют имя и фамилию ребенка).

Команда «Октябрь»! Капитан...

Команда «Ноябрь»! Капитан...

Команды занимают места у 3 кубов с изображением эмблем: грибка (Сентябрь), желтого листочка (Октябрь) и тучки с дождиком (Ноябрь).

Ведущая: Сегодняшняя игра покажет, знаете ли вы приметы осени, стихи и песни об осени. А в жюри мы пригласили ваших мам (представляет жюри). Итак, мы объявляем первый конкурс – «Представление». Каждая команда должна рассказать о «своем» месяце (в зависимости от климатических условий каждого региона приметы месяца описываются по-разному).

Выступление команд. Каждая команда выходит в центр зала.

Команда «Сентябрь»

1-й ребенок:

Опустел фруктовый сад,
Паутинки вдаль летят,
И на южный край земли
Потянулись журавли.
Распахнулись двери школ...
Что за месяц к нам пришел?

Вся команда: Сентябрь!

Дети по очереди рассказывают о приметах сентября.

2-й ребенок: Сентябрь – пора золотой осени.

3-й: В сентябре – одна ягодка, да и то горькая рябина.

4-й: Сентябрь – пора отлета птиц.

5-й: Вот и осень к нам стучится Хмурой тучей и дождем,
И назад не возвратится
Лето солнечным лучом.

6-й: Холод гонит
в далекие страны
Стан звонких,
пернатых друзей,
И летят журавлей караваны.
Крик гортанный
лишь слышен с полей!

Команда исполняет песню «Журавушка», музыка Е. Зафицкой («Музыкальный руководитель», №4, 2005, с. 38).

Команда «Октябрь»

Дети (по очереди):

Всё мрачней лицо природы,
Почернели огороды,
Оголяются леса,
Молкнут птичьи голоса,
Мишка в спячку завалился,
Что за месяц к нам явился?

Вся команда: Октябрь!

Дети читают пословицы.

1-й ребенок: Октябрь землю покроет: где листком, где снежком.

2-й: В октябре лист на дереве не держится.

3-й: К нам в заплаканные окна
Равнодушно дождь стучится,
Под холодными лучами
Слышен крик
оставшей птицы.

Потемнели и поникли
Ветки бронзовые сосен.
Ворон каркает над бором:
«Это осень! Это осень!»

Дети исполняют песню «Топ, сапожки», музыка М. Еремеевой («Музыкальный руководитель» №5, 2005, с. 69).

Команда «Ноябрь»

1-й ребенок:

Поле черно-белым стало,
Падает то дождь, то снег,
А еще похолодало –
Льдом сковало воды рек.
Мерзнет в поле оземь ржи.
Что за месяц, подкажи!

Вся команда: Ноябрь!

2-й ребенок: Ноябрь – последний месяц осени.

3-й: Ноябрь – ворота зимы.

4-й: Холоден октябрь-батюшка,
а ноябрь и его переохлодил.

5-й: Ходит осень,
бродит осень.
Ветер с клена
листья сбросил,
Водят листья хоровод,
А на лужах – первый лед.

Дети исполняют песню «Осенние подарки», музыка В. Шестаковой («Музыкальный руководитель», №6, 2006, с. 74).

Ведущая: Мы готовы выслушать наше уважаемое жюри.

Объявляется результат. Система оценок: за каждый конкурс команда может получить три, две или одну маленькую эмблему своей команды (соответствующие 1, 2, 3-му месту), которые в конце игры подсчитываются.

Ведущая: Наш следующий конкурс называется «Разминка». Командам нужно постараться ответить на занимательные вопросы. Если команда не знает ответ, его может дать другая команда и заработать дополнительное очко. Итак, начинаем! (Вопросы примерные, их можно подобрать по желанию).

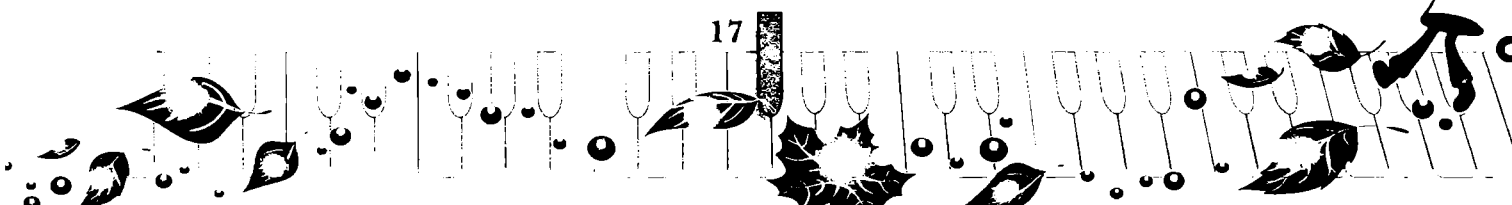

1. Какие овощи бывают усатыми? (*горох, фасоль*)
2. Какие садовые цветы цветут незадолго до первого снега? (*астры*)
3. У каких деревьев листья осенью красные? (*клен, рябина, осина*)
4. У какого зверя осенью, в листопад, появляются детеныши? (*у зайца, детенышей называют «листопадничками»*)
5. Какие птицы подкладывают свои яйца в чужие гнезда? (*кукушка*)
6. Какой зверь всю зиму спит вниз головой? (*летучая мышь*)
7. Куда осенью исчезают бабочки? (*прячутся в щелях, под кору деревьев*)
8. Какое животное в сентябре валит много деревьев, устраивая себе жильё? (*бобр*)

Ведущая: Пока жюри подсчитывает количество правильных ответов, приглашаем всех ребят на веселую польку.

Дети исполняют танец «Найди себе пару» на музыку М. Спадавеккиа «Добрый жук» (см. программу А. И. Бурениной «Ритмическая мозаика»).

Жюри объявляет результаты разминки.

Ведущая: В следующем конкурсе мы с вами отправимся в страну Легумию. Эту страну вы никогда не найдете на географической карте, по все вы в ней бывали. «Легум» по-французски означает «овощ». Значит, «Легумия» — это страна овощей. Сейчас каждая команда должна будет внимательно послушать рассказ-загадку и догадаться, какие овощи находятся в нашем сундучке.

Капитан команды «Сентябрь» (*соседней команде*): Родина этого овоща — Южная Америка. Индейцы называли его «папой». В России этот овощ сначала боялись есть и называли «чертово яблоко», а сейчас полюбили и называ-

ют вторым хлебом. Что это? (*картофель*)

После ответа сундучок открывается, капитан достает «свой» овощ и демонстрирует его.

Капитан команды «Октябрь» (*соседней команде*): У этого овоща два имени: одно — индейское, другое итальянское. Итальянцы называли этот овощ «золотое яблоко», потому что вначале он был ярко-желтым. А сейчас эти овощи бывают зелеными, желтыми, красными, розовыми. (*помидор, томат*)

Капитан команды «Ноябрь» (*первой команде*): Раньше этот овощ был таким горьким, что его никто не ел. Только те, у кого болели зубы, держали во рту этот овощ, чтобы боль была не такой сильной. А теперь этот овощ и жарят, и парят, и икру из него делают. А имя у него может звучать очень ласково. Что это? (*баклажан, «синенький»*)

Ведущая: Наше путешествие по стране Легумии продолжается, и я объявляю следующий конкурс: «Угадай-ка». В этом конкурсе по 2 участника от каждой команды должны на ощупь определить, какой овощ находится в мешочке.

Ребенок нащупывает овощ, называет его, потом достает и показывает. Можно попросить его объяснить, как он догадался (до того, как он извлек овощ).

Ведущая: Пока жюри будет совещаться, предлагаем ребятам поиграть в веселую игру. Вы все знаете русскую народную сказку «Репка». Сегодня мы попробуем сами выгащить репку с грядки.

Правила игры: создаются 2 команды по количеству героев сказки. Ребенок «Репка» садится на стул на некотором расстоянии от всей команды. Игрок «Дедка» по сигналу

надевает шапку-ушанку, бежит к Репке, обегает ее, возвращается к команде. Игрок «Бабка» повязывает косынку, затем вдвоем с Дедкой, взявшись за руки, обегают Репку. Далее «Внучка» надевает юбочку, дети бегут втроем. «Жучка» надевает шапочку собаки, дети бегут вчетвером, и т. д., пока не пробегут все, увлекая за собой и «Репку» в конце игры.

Ведущая: Мы даем нашему жюри дополнительное время, а для всех зрителей сейчас играет наш детский оркестр.

Дети исполняют оркестровку музыкальной пьесы, выученной на занятиях.

Ведущая: Ну что ж, наступило время подвести итоги игры. Давайте послушаем наше жюри.

Жюри объявляет итоги 2-х последних конкурсов, подсчитывается количество эмблем на столе у каждой команды, объявляются общие итоги.

Ведущая: А теперь самый приятный момент — награждение победителей и участников. За занятое 3-е место команда... награждается бронзовыми медалями!

Все команды выходит в центр, зрители аплодируют.

За занятое 2-е место команда... награждается серебряными медалями!

Победитель сегодняшней игры — команда...

Все участники игры также награждаются сладкими призами!

Детям вручают угощение, приготовленное из овощей.

Ведущая: Вот и подошла к концу наша игровая программа «Осенний калейдоскоп». Надеемся, что она была интересной и полезной не только для детей, но и для взрослых. До новых встреч! 

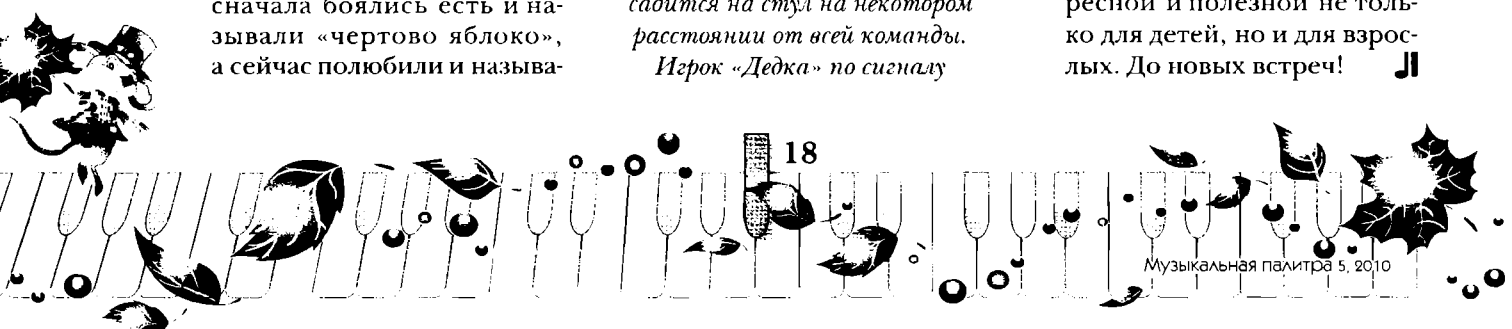

КО ДНЮ МУЗЫКИ

Как ноты научились петь (обучение через развлечение)

М. М. Кузьмина,
музыкальный руководитель, д/с № 317, г. Казань, Татарстан

Цели: в игровой форме познакомить детей с нотной грамотой; учить детей чувствовать образ и настроение в музыке.

Роли: Учитель пения (*взрослый*); Нотки, Девочка, Птичка, Дождик (*дети*).

Оформление зала: В центре — крупное изображение нотного стана с нотами до, ре, ми, фа, соль, ля, си. За ним декорации леса.

Выходит Учитель пения.

Учитель: Здравствуйте, ребята! Я — учитель пения. Хотите, я вам расскажу одну интересную историю про то, как ноты научились петь? Ну, так слушайте. Жили-были семь нот. Звали их До, Ре, Ми, Фа, Соль, Ля, Си. Были они друг на друга, как семь капель воды, похожи. А впрочем, пусть они сами о себе расскажут!

Из-за нотного стана поочередно выходят Нотки, берут указку и, когда рассказывают о себе, показывают себя на нотных линейках.

До: Я — нота До, я — первая сестра. Всем очень хорошо известна я. Вот мой портрет. Запомните его. Вот это я, смотрите: нота До.

Ре: Я — нота Ре, сестрица я вторая. Вот мой портрет. Смотрите, я какая! Ни До, ни Ми, ни Фа, ни Ля. Я — нота Ре! Запомните меня.

Ми: Сестрица третья — нота Ми. Внимательней, дружок, смотри! Здесь До, здесь Ре, а это я! Линейка нижняя — моя.

Фа: Я — нота Фа, четвёртая сестра. Устроилась уютно я. Вот мой портрет. Я — нота Фа! Прошу, запомните меня!

Соль: Я — нота Соль, прелестное создание! Длиннее нет у нот названья. Вторая линия — моя. Вот мой портрет, а это — я!

Ля: Будем знакомы — нота Ля! Прошу, запомните меня. Меж линией второй и третьей. Всегда меня ты сможешь встретить.

Си: Я — нота Си! Живу посерединке. Сестра седьмая, младшая сестра.

Вот здесь, на приготовленной картинке, Себя нарисовала я!

Учитель: Ну, вот и познакомились. А теперь начнем урок пения. Прошу!

Ноты (*по очереди*): До, Ре, Ми, Фа, Соль, Ля, Си! (*Ноты несколько раз пропевают гамму, Учитель «засыпает»*).

До: Ну и пение, сестрички! Тут любой уснёт, зевая.

Ре: Сон смыкает мне реснички.

Ми: Пойдёмте лучше поиграем!

Фа: Что тут толку нам сидеть, Спать от скуки и зевать?

Соль: Не хочу я больше петь! Лучше в лес пойдём гулять!

Веселый танец в исполнении Ноток (по выбору). Во время танца нотный стан сдвигается, и открывается панорама леса.

Ля: Как красиво! Как чудесно! Всю бы жизнь тут прожила!

Си: Ах, какой цветок прелестный! Душа моя поёт: «Ля-ля!»

Под музыку прилетает Птичка.

Птичка: Ой, как много черненьких букашек! (*Гоняется за Нотками.*)

Ноты: Мы не букашки!

Птичка: Значит, таракашки!

Ноты: Мы не таракашки!

Птичка: Так кто же вы?

Ноты: Мы Ноты!

Птичка: Ноты? Если вы ноты, то почему не поёте?

Ноты: А как?

Птичка: Ну, хотя бы вот так!

Песня птички (веселого характера, по выбору — можно без слов на «ля-ля-ля» или «чик-чирик»).

До: Какая веселая песня! Как хорошо, как прекрасно ты поёшь!

Ноты: Мы тоже так хотим! (*Начинают петь каждая «свою» ноту.*)

Птичка: Прекратите немедленно! Разве это пение! Всё-таки вы, наверно, букашки. Прощайте!

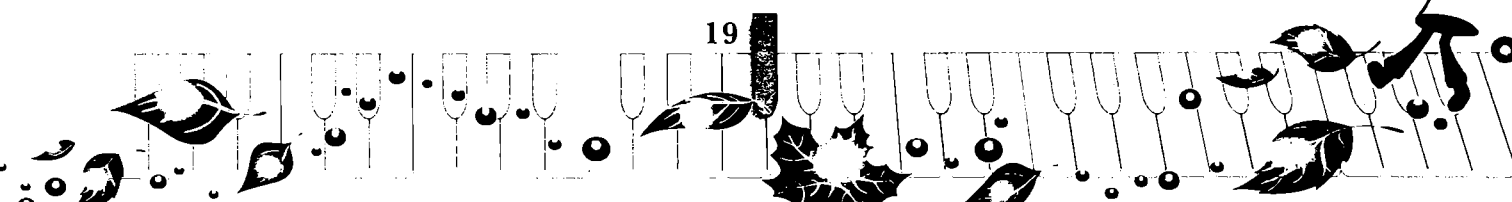

Поищите другого, кто будет слушать ваше пение! (*Улетает.*)

 Звук дождевых капель.

Ре: Кажется, дождь начинается!

Ми: Вы слышите? Вы слышите музыку?

Фа: Видно, и у дождя своя песня?

Ноты: Дождик, дождик, научи нас своей музыке!

Выход Дождя с «грустной» песней (по выбору – можно без слов – только «кап-кап-кап»).

Соль: Какая печальная – и всё же прекрасная песня!

Ноты: Мы тоже хотим уметь так петь! (*Пробуют петь, но безуспешно.*)

Дождь: Замолчите немедленно! Прощайте! Поищите другого, кто будет слушать ваше пение! (*Убегает.*)

Ля: Видно, нам никогда не научиться красиво петь! (*Ноты грустят, хнычут, плачут.*)

Слышно пение, появляется Девочка.

Си: Слышите? Сюда еще кто-то идет и тоже поёт.

До: Все петь умеют, только мы не можем!

Ре: Смотрите, это девочка!

Ми: Может, она нас научит красиво петь?

Девочка исполняет «ласковую» песню (по выбору).

Фа: Какая добрая у тебя песня! Научи, девочка, нас так же петь, пожалуйста!

Девочка: Это трудно, надо долго учиться.

Ноты: Мы согласны!

Девочка: Тогда спойте сначала каждая в отдельности. Я хочу услышать ваши голоса.

Ноты (поют по очереди): До, Ре, Ми, Фа, Соль, Ля, Си!

Соль: А когда мы будем петь все вместе?

Девочка: Никогда! Иначе у вас, кроме шума, ничего не выйдет. Вы должны запомнить одно: когда я буду петь, пусть каждая из вас подхватывает только тот звук, каким поет сама.

Песня «Прекрасен мир поющий», музыка А. Абелян, слова В. Степанова (Приложение 1, с. 21).

Девочка: Ну, теперь поняли?

Ноты: Поняли!

Девочка: Тогда дальше пойте без меня, а мне пора домой. До свидания!

Ноты: До свидания! (*Девочка уходит.*)

Ля: Бежим скорее к Учителю! Вот он удивится, что мы петь научились!

Си: Только в какую сторону идти?

Слышен отдаленный голос Учителя.

Ноты: Ау! Ау! Мы здесь!

Учитель (появляется): Ах вы, нотки непослушные! Урока не выучили и убежали.

До: Не сердитесь, Учитель. Лес нас научил петь!

Учитель: Не может этого быть! Ну-ка!

Ноты (по очереди): До, Ре, Ми, Фа, Соль, Ля, Си! (*После каждого звука Учитель подает реплику «хорошо», «превосходно», «удивительно».*)

Учитель: Удивительно! Начали!

Песня «Волшебная семерка», музыка В. Рубашевской, слова И. Кашежевой (Приложение 2, с. 22).

Учитель: Вот так нотки и научились петь, но это было только начало. Им предстояло еще многому научиться. Для этого они поступили в музыкальную школу, где учат не только пению, но и игре на разных музыкальных инструментах.

В заключение могут выступить учащиеся музыкальных школ со своими номерами – бывшие и нынешние воспитанники детского сада. **||**



Прекрасен мир поющий

Музыка А. Абелян, слова В. Степанова

Весело *mf*



1. У каж-до-го на све-те есть пе-сен-ка сво-я. По-
 ёт о счас-тье ве-тер, де-ревь-я и по-ля. По-ёт о счас-тье ве-тер, де-
 ревь-я и по-ля. // ты с ним вмес-те пой!

13 *Для повторения* *Для окончания*

1. У каждого на свете
 Есть песенка своя.
 Поет о счастье ветер,
 Деревья и поля.

2. То радостно, то грустно,
 То громче, то нежней,
 Поет скворец искусный
 И маленький ручей.

3. Шумит ли сад цветущий,
 Идет ли снег зимой –
 Прекрасен мир поющий,
 И ты с ним вместе пой!

(Две последние строки каждого куплета повторяются 2 раза).

Информация для музыкальных руководителей ДОУ

в 2010 году на курсы и семинары в Санкт-Петербурге:

- вокально-хоровая работа в детском саду – 20–28 сентября
- музыкально-ритмическое воспитание дошкольников – 18–23 октября
- театрализованная деятельность в детском саду – 16–20 ноября
- программа «Ладушки» – 13–18 декабря

Авторы программ – А. И. Буренина, О. В. Кацер, М. И. Родина, И. М. Каплунова, И. А. Новоскольцева –
 проводят семинары на выезде по заявкам.

По поводу обучения и участия в фестивале обращаться в адрес редакции.

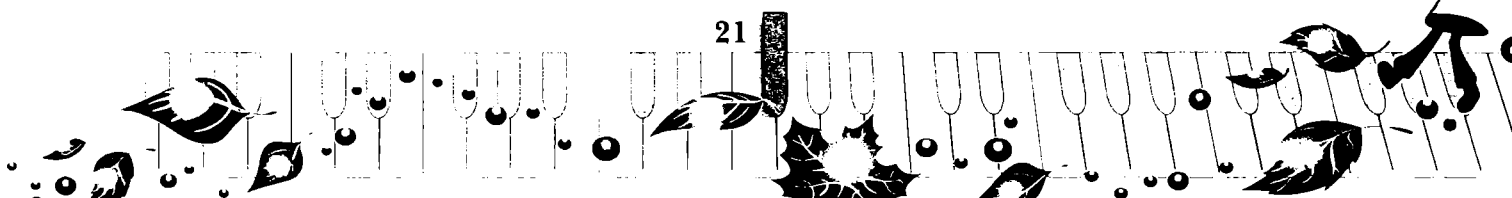

Волшебная семерка

Музыка В. Рубашевской, слова И. Кашежевой



1. Нас ров - но семь, как дней в не - де - ле, нас ров - но, ров - но семь.

5 Припев: Мы по - хо - жи, в са - мом де - ле, мы по - хо - жи, в са - мом де - ле, но не близ - не - цы со всем. И у

9 каж - до - го спро - си: спу - тать нас нель - зя. От но - ты "До" до

14 но - ты "Си" по - ём мы пес - ню, как од - на. По - ём мы пес - ню, как од - на.

1. Нас ровно семь, как дней в неделе.
Нас ровно, ровно семь.
Мы похожи, в самом деле,
мы похожи, в самом деле,
Но не близнецы совсем.

Припев: И у каждого спроси:
Спутать нас нельзя.
От ноты «до» до ноты «си»
Поём мы песню, как одна,
Поём мы песню, как одна.

2. Кто высоко, а кто пониже,
Но дружно мы поём!
В этом наш секрет, пойми же,
в этом наш секрет, пойми же,
Что всегда мы всемером.

Припев.

3. Не сможет петь любая нота,
Когда она одна.
Потому-то, оттого-то, потому-то, оттого-то
Дружба наша так важна!

Припев.

по программам «Ритмическая мозаика» и «Кукляндия»

проводит в Москве центр «Детство»

Там же можно приобрести журналы «Музыкальная палитра» и другие материалы нашего издательства

Обращаться: Москва, Ивановская ул., 34, тел. (495) 976-65-33

Для писем: 125130 Москва, а/я 24

Осень холодная

Музыка и слова Я. Жабко

Умеренно, с оттенком грусти

mf



9
1. Листья кружатся - осень гуляет. В золоте листьев сентябрь летит.



16
та - ет. Вот и плаксивый октябрь настаёт. Осень холодная



23
в гости идёт. Осень, осень,



29
о - сень холодная в гости идёт. // -дёт!

Для повторения Для окончания



1. Листья кружатся — осень гуляет.
В золоте листьев сентябрь улетает...
Вот и плаксивый октябрь настаёт.
Осень холодная в гости идёт.
Осень, осень,
Осень холодная в гости идёт.
2. Листья кружатся — осень гуляет.
Стаями птицы на юг улетают.
Скоро осенние слёзы дождя
Станут холодными каплями льда.
Кап-кап, кап-кап,
Станут холодными каплями льда.
3. Листья кружатся — осень гуляет.
В золоте листьев сентябрь улетает.
Вот и плаксивый октябрь настаёт.
Осень холодная в гости идёт.
Осень, осень,
Осень холодная в гости идёт.

У бабушки Натальи (хоровод)

Музыка И. Клементьевой, слова народные



1. У ба - буш - ки На - таль - и бы - ло семь гу - сят. У ба - буш - ки На -



Припев:
таль - и бы - ло семь гу - сят. Га - га, га - га - га! - так о - ни кри -

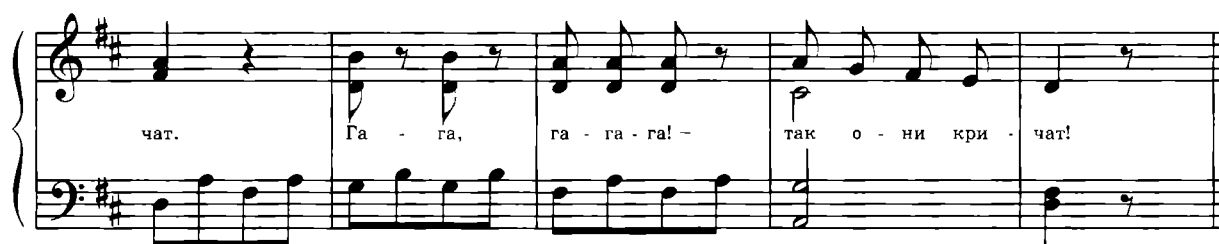

чат. Га - га, га - га - га! - так о - ни кри - чат!

1. У бабушки Натальи было семь гусят,
У бабушки Натальи было семь гусят.
— Га-га, га-га-га! — так они кричат.
— Га-га, га-га-га! — так они кричат!
2. У бабушки Натальи было семь утят,
У бабушки Натальи было семь утят.
— Кря-кря, кря-кря-кря! — так они кричат!
— Кря-кря, кря-кря-кря! — так они кричат!
3. У бабушки Натальи было семь цыплят,
У бабушки Натальи было семь цыплят.
— Пи-пи, пип-пи-пи! — так они кричат!
— Пи-пи, пи-пи-пи! — так они кричат!
4. У бабушки Натальи было семь козлят,
У бабушки Натальи было семь козлят.
— Ме-ме, ме-ме-ме! — так они кричат.
— Ме-ме, ме-ме-ме! — так они кричат!
5. У бабушки Натальи было семь щенят.
У бабушки Натальи было семь щенят.
— Гав-гав, гав-гав-гав! — так они кричат,
— Гав-гав, гав-гав-гав! — так они кричат!
6. У бабушки Натальи было семь котят,
У бабушки Натальи было семь котят.
— Мяу-мяу! — так они кричат!
— Мяу-мяу! — так они кричат!

Яблонька

Музыка и слова Г. Гусевой

1. Как у нас в садочке
Желтые листочки.
Да, да, да-да-да,
Желтые листочки.

идут по кругу

стоя, хлопают

2. Осень наступила,
Все позолотила.
Да, да, да-да-да,
Всё позолотила.

*идут по кругу (или вращают
кистями рук)
стоя, хлопают
в середину выходит яблоня,
«машет ветками»*

3. Яблонька в саду стоит,
Дарит яблоки свои.
Да, да, да-да-да,
Дарит яблоки свои.

дети хлопают

4. Подошел к ней зайка:
«Яблочко мне дай-ка.
Да, да, да-да-да,
Яблочко мне дай-ка!»

выскакивает зайка

*зайка «просит»,
остальные хлопают*

5. Подошла к ней кошка:
«Дай-ка мне немножко.
Да, да, да-да-да,
Дай-ка мне немножко!»

*выскакивает кошка
«просит»
дети хлопают*

6. Подошел и Петушок:
«Дай мне яблочко, дружок!
Да, да, да-да-да,
Дай-ка яблочко, дружок!»

выходит петушок

*петушок «хлопает крыльями»,
кружась на месте. Дети хлопают.*

7. Детки подходили.
Яблочки просили.
Да, да, да-да-да,
Яблочки просили.

сужают круг

хлопают, расширяя круг

Галина Леонидовна Гусева, автор серии сценариев музыкальных сказок, предлагает проведение мастер-классов для педагогов ДОУ.

Встречи могут быть организованы в разных городах России.

Контакты: 198303 Санкт-Петербург, а/я 10, Г.Гусевой; www.muzruk.ru e-mail: galinagl@yandex.ru

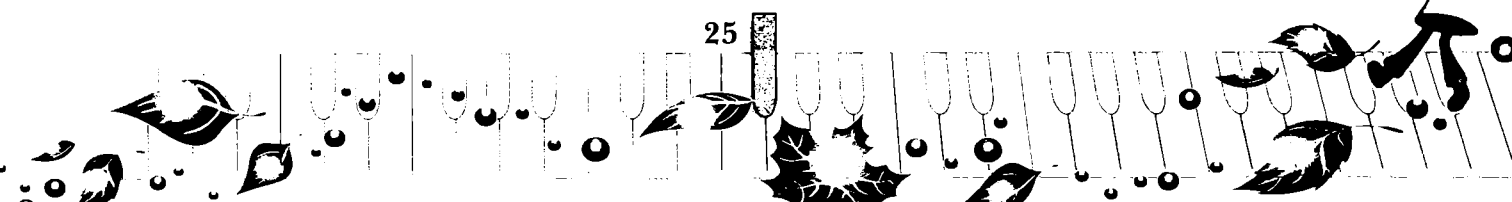

Мы грибы искали (песня-игра)

Музыка и слова Л. Щуровой

1. Мы в ле-су гу-ля-ли и гри-бы ис-ка-ли. Все к бе-рез-ке по-до-шли,

7 под-бе-ре-зо-вик на-шли. Ай, лю-ли, ай, лю-ли, под-бе-ре-зо-вик на-шли

1. Мы в лесу гуляли
И грибы искали.
Все к березке подошли,
Подберезовик нашли!
Ай, люли, ай люли,
Подберезовик нашли!

2. Мы в лесу гуляли
И грибы искали.
Все к осинке подошли,
Подосиновик нашли!
Ай, люли, ай люли,
Подосиновик нашли!

3. Мы в лесу гуляли
И грибы искали.
К елочке все подошли,
Белый гриб большой нашли!
Ай, люли, ай люли,
Белый гриб большой нашли!

Затем можно поиграть. Передавать грибы по кругу под музыку со словами: «Какой грибок, посмотри, дружок, грибок бери и с ним пляши». У кого грибы – пляшут, остальные хлопают.

Я люблю

Музыка и слова Ю. Забурова

С нежностью
mf *legato*

вокал
1. Осень я люблю и
mf

18



ле - то, зимний лес, снеж-ком о - де - тый, я люб - лю о - сен-вий дож дик,

23



ле-том ще-бе-тань-е птиц! Зим-ни-е люб-лю про - гул ки, звук ша-

27



гов по - сне - гу гул кий, а вес - ной люб - лю под - снеж - ник, солн-ца

31



луч и ра - дость лиц! А вес - лиц!

mf *legato*

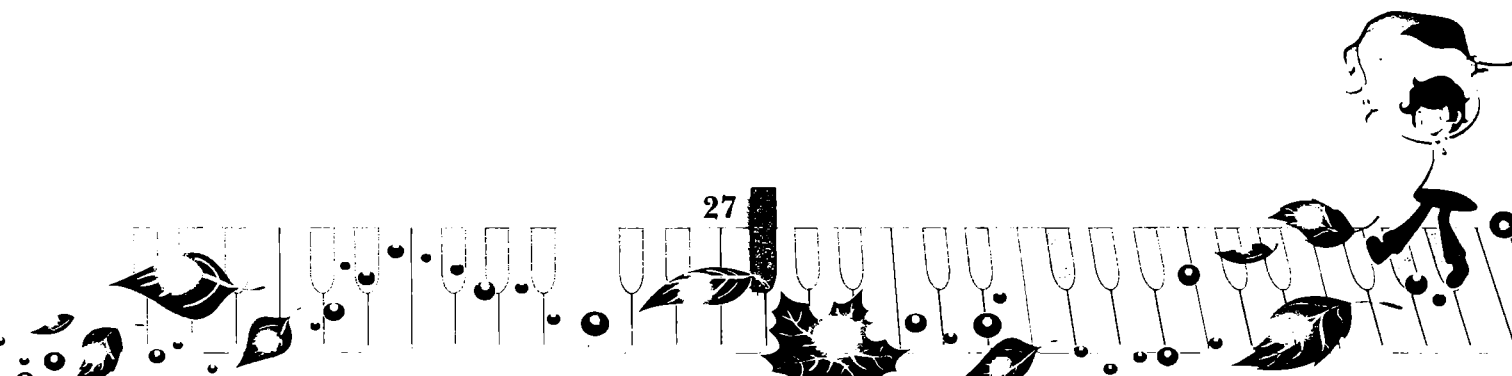

35

40

45

50 *речитатив*

3. О - сень я люб лю и ле - то, зим - ний лес, снеж - ком о - де - тый, теп -

tr

p *p* *dim*

54

лый, лас - ко - вый ап - рель и ве сен - ню - ю ка - пель!

mf



1. Осень я люблю и лето,
Зимний лес, снежком одетый.
Я люблю осенний дождик,
Летом щебетанье птиц!
Зимние люблю прогулки,
Звук шагов по снегу гулкий,
А весной люблю подснежник,
Солнца луч и радость лиц!

Речитатив: 3. Осень я люблю и лето,
Зимний лес, снежком одетый.
Теплый, ласковый апрель
И весеннюю капель.

(2 последние строки каждого куплета повторяются 2 раза)

2. Летнюю люблю прохладу,
Осенью – грустить не надо,
А зиме холодной, длинной
Ласково мигнет апрель.
Этот мир люблю прекрасный,
И пургу, и месяц ясный,
Разноцветных листьев вальсы
И весеннюю капель.

Приключения Стёпки-Растрёпки в осеннем лесу

О. Н. Арсеневская, музыкальный руководитель
МДОУ № 21 «Сказочный теремок», г. Новотроицк, Оренбургская обл.

Дети под музыку вбегают в зал и занимают места.

Ведущая: Если на деревьях листья пожелтели,
Если в край далекий птицы улетели,
Если небо хмурое, если дождик льется,
Это время года... как зовется?

(Стихи М. Ходяковой)

Дети: Осень!

Ведущая: Ребята, посмотрите, как красиво вокруг!
Мы попали в настоящий осенний лес.
А где же хозяйка леса – Осень Золотая? Позовем ее все вместе!

Дети: Осень, Осень, появись,
С нами в танце закружись!

Входит Осень.

Осень: Я – Осень золотая,
Поклон вам мой, друзья!
Давно уже мечтаю
О встрече с вами я.

Ведущая: Спасибо, Осень, наши ребята тоже хотят сказать тебе добрые слова.

*Вальсовая песенка «Доброе утро!»
(авторская разработка).*

Доброе утро! (разводят руки в стороны
и слегка кланяются друг другу)

Улыбнись скорее!
И сегодня весь день (выполняют «пружинку»)
Будет веселее. (поднимают ручки вверх)
Мы погладим лобик,
Носик и щечки.

(выполняют движения по тексту)

Будем мы красивыми. (наклоны головы
к правому и левому плечу поочередно)

Как в саду цветочки!
Разотрем ладошки (движения по тексту)
Сильнее, сильнее!

А теперь похлопаем
Смелее, смелее!

Ушки мы теперь потрем
И здоровье сбережем.
Улыбнемся снова.

Будьте все здоровы! (разводят руки в стороны)

1-й ребенок: Бродит в роще листопад
По кустам и кленам.
Скоро он заглянет в сад
Золотистым звоном.

2-й: Соберем из листьев веер,
Яркий и красивый.
Пробежит по листьям ветер,
Легкий и игривый.

3-й: И послушно ветру вслед
Листья улетают.
Значит, лета больше нет,
Осень наступает. (А. Плещеев)

Танец с осенними листочками (по выбору).

Осень: Вот так веселые ребятки! Закружили меня в осеннем вихре! Я присяду на пенек, отдохну и стихи послушаю.

Дети читают стихи.

Осень: Я, Осень, – хозяйка леса. Берегу его красоту и чистоту. Тихо в моем лесу. Только слышно, как ветерок шумит да листочки шуршат.

*Дыхательное упражнение «Осенние листочки»
(авторская разработка).*

Шаловливый ветерок в лесочек залетел:
Ш-ш-ш!

Тихо-тихо веточкам он песенку запел:

Ш-ш-ш!

Сильный ветер в наш лесочек тоже прилетел:

Ш-ш-ш!

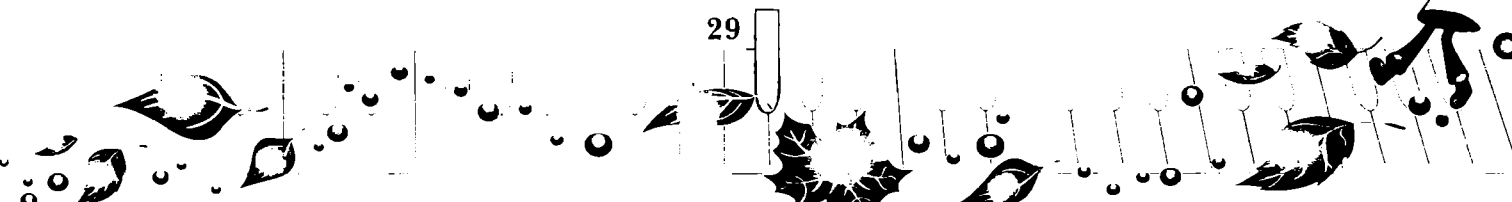

Громко- громко веточкам он песенку запел:
Ш-ш-ш!
Ветерки по очереди листьям песни пели:
То тихую: Ш-ш-ш!
То громкую: Ш-ш-ш!
То тихую: Ш-ш-ш!
То громкую: Ш-ш-ш!
А после – улетели!

Осень: Хорошо в моем лесу! Но иногда сюда приходят безобразники. Устраивают здесь такой беспорядок! Вот и сейчас, слышите? Кто-то так шумит!

Вбегают Стёпка-Растрёпка.

Стёпка-Растрёпка: Я люблю в лесу гулять!
Птиц пугать! Зверей гонять!
Всё вокруг бросать, ломать,
Насекомых обижать!

Осень: Ты кто такой? Почему так шумишь?

Стёпка: Я Стёпка-Растрёпка.

Осень: Ребята, вы догадываетесь, почему его так зовут? *(Дети отвечают.)* Ты, наверно, целый день бездельничашь. Тебе даже умыться да причесаться лень!

Стёпка: Это у меня прическа такая! Называется «Воронье гнездо». И дел у меня в лесу видимо-невидимо! Да я их столько сегодня переделал! Вот, например, костер в лесу разводил, чтоб тепло было. Ты же, Осень, ветром студеным дуешь.

Осень (детям): Разве можно в лесу костры жечь?

Дети: Нет!

Стёпка: А еще я в птиц шишки бросал, чтоб потише кричали.

Ведущая: Ребята, неужели можно в птиц что-то бросать? *(Дети отвечают.)*

Стёпка: Да ладно вам! А чем же еще в лесу заниматься?

Ведущая: В лесу на полянке можно весело плясать!

Осенний хоровод (по выбору).

Стёпка: Да, ребята замечательно пляшут, всякие там пяточки-носочки показывают. А если дождик пойдет? По лужам скакать придется? Бр-р-р! Мокро и холодно!

Ведущая: Наши ребята дождя не боятся.

Под дождиком теплым они веселятся!

 *Песня с танцем «Пусть падают капли» (музыка из к/ф «Незнайка с нашего двора»).*

Стёпка: Эх! Хорошо поют! Дети, хотите со мной поиграть?

Осень: Наверно, ты опять хочешь что-то сломать или обидеть кого-нибудь?

Стёпка: Нет! Поиграйте в мою любимую игру. Она так и называется: «Стёпка-Растрёпка».

Речевая игра «Стёпка-Растрёпка» (авторская разработка). Первый куплет проговаривается медленно и тихо, каждое повторение все быстрее и громче.

1. Стёпка-Растрёпка по лесу гулял,
(идут вразвалку)

Стёпка-Растрёпка шишки собирал.
(«собирают шишки»)

Солнце высоко-о-о! *(поднимают руки вверх и тянутся на носках)*

Стёпке нелегко-о-о! *(«вытирают пот» рукой)*

На пенек он сел, *(приседают на корточки)*

Песенку запел... *(хлопают в ладоши)*

2. Стёпка-Растрёпка по лесу гулял... и т.д.

Стёпка: Что ж вы заладили одно и то же! Вот я вас догоню! *(Догоняет детей, дети садятся на стульчики, пойманные пляшут вместе со Стёпкой.)* Осень, в твоём лесу столько грибов! Я их и рвал, и топтал. А самые красивые – красные с белыми пятнышками – домой взял, в вазу поставил.

Осень: Ребята, правильно Стёпка делал? Как надо грибы собирать? *(Дети отвечают.)* Какие грибы он домой принес? *(Мухоморы.)* Для чего пужны ядовитые грибы?

Дети: Их едят лоси, они ими лечатся. А люди делают из этих грибов лекарства.

Ведущая: Ребята, а вы можете отличить съедобные грибы от ядовитых?

Игра «Собери съедобные грибы в корзинку».

Дети выкладывают на фланелеграфе картинки съедобных грибов, ядовитые не трогают.

Стёпка: А про самые вкусные грибы забыли!

Осень: Какие?

Стёпка: На пеньке сидят братишки,

Все в веснушках, шалунишки.

Эти дружные ребята

Называются... *(Опята)* *(Стихи В. Черняевой)*

Песня-танец «Опята»,

музыка И. Меньших, слова Г. Новицкой.

Стёпка: Осень, неужели в твоём лесу всё так хорошо? А звери злые есть? Ну, например, волки зубастые?

Осень: Конечно, есть. Только они не злые. Это природой так устроено, что есть хищники, есть и травоядные. Пусть они живут в лесу вместе, как всегда, а мы с лесными друзьями можем поиграть.

Подвижная игра «Волки и зайцы» (авторская разработка).

Дети: Погляди, лесной народ: *(дети и «волки» идут двумя кругами противходом)*





Волки водят хоровод,
Лапами хлоп-хлоп! (хлопают)
Ножками топ-топ! (топают)

Волки: Выходите поиграть,
Мы не будем вас кусать!

Затем игра продолжается, как в «кошки-мышки».

Стёпка-Растрёпка: Никогда не буду больше зве-
рей обижать. Буду... загадки загадывать!

«Загадки-обманки»

1. Кукарекает спросонок
Милый, добрый... («поросенок»? Петух)
2. Кто грызёт на ветке шишку?
Ну, конечно, это... («мишка»? Белка)
3. Кто взлететь с цветка готова?
Разноцветная... («корова»? Бабочка)
4. Кто с утра в хлеву мычит?
Я так думаю, что... («кит»? Корова)
5. Кружевную паутину
Сплёл искусно... («Буратино»? Паук)
6. В курятнике большая драка!
Кто зачинщики? Два... («рака»? Петуха)
7. Нарушая утром тишь,
Распевает в роще... («мышь»? Соловей)

(Текст Н. Антоновой)

Ведущая: Стёпка-Растрёпка, у наших ребят
дома живут разные животные. Какие, ребя-
та, расскажите?! (Дети рассказывают о своих
домашних питомцах.)

Стёпка: У меня тоже есть друзья – кот Мурзик
и щенок Тяпа. Правда, они игрушечные, и у
них нет домика. Зато с ними так интересно
играть!

Ведущая: Хочешь, наши дети построят твоим
друзьям красивые домики?

Стёпка: Конечно! Только у меня кирпичей нет,
а деревья ломать нельзя.

Ведущая: Зато у нас есть яркие мягкие модули!
*Коммуникативная игра-эстафета «Чья команда
быстрее построит домик».*

Стёпка: Вы такие добрые, дети! Я тоже стану доб-
рым, буду любить животных и охранять приро-
ду. Я даже лесником стану!

Осень: Поверим ему, ребята? (Дети отвечают.)

Стёпка: Вот спасибо! Что ж, мне пора за дело
приниматься. До свидания, ребята!

Осень: погоди, сначала нужно тебя в порядок при-
вести. Наши ребята тебе в этом помогут. Эй, па-
рикмахеры веселые, выходите, Стёпку-Растрёпку
в Степана – красивого мальчугана превратите!

🎵 Оркестр «парикмахеров» (П. И. Чайковский,
«Неаполитанская песенка»).

*По окончании исполнения дети подходят к Стёпке,
снимают лохматый парик,
надевают на него красивую рубашку.*

Осень: Посмотрите: Степан, отличный мальчу-
ган! Теперь тебя в лесу никто не испугается!

Стёпка-Растрёпка: До свидания, ребята! До ско-
рой встречи! (Под веселую музыку убегает.)

Ребенок: Осень, мы хотим сделать тебе музыкаль-
ный подарок, споём про тебя песню.

Песня об осени (по выбору).

Осень: У меня для вас тоже есть сюрприз – вол-
шебное яблоко.

Ведущая: Какое оно большое и тяжелое. Кажет-
ся, в нем что-то есть!

*Ведущая заглядывает внутрь большого бутафорского
яблока и достает настоящие яблоки.*

Осень угощает детей, прощается и уходит. ❗

Внимание: акция!

Предлагаем постоянным подписчикам «Музыкальной палитры»
приложение к журналу – на CD по выгодной цене:

10 дисков, выпущенных ранее к журналам №5 и №6 за 2008 год
и ко всем выпускам журнала за 2009 год – 1000 р. (включая почтовые расходы)
в содержание дисков входит: музыка и сценарии • фонограммы новых песен (+ и –) • музыка к танцам • шутки и сценарии

Акция действительна только при предоплате.

С заказами обращаться в адрес редакции

**Предлагаем новый авторский сборник «Ку-Ко-Ша» (авторы Е. Г. Кутузова,
С. Р. Коваленко, И. Ю. Шарифулина), в который включены 20 танцевально-
игровых композиций для детей дошкольного и младшего школьного возрас-
та. К сборнику прилагается видеофильм (DVD) и CD с аудиозаписью музыки.**

С заявками обращаться: ku-ko-sha@mail.ru

197349, Санкт-Петербург, а/я 594. Телефон: +7 (911) 229-4844

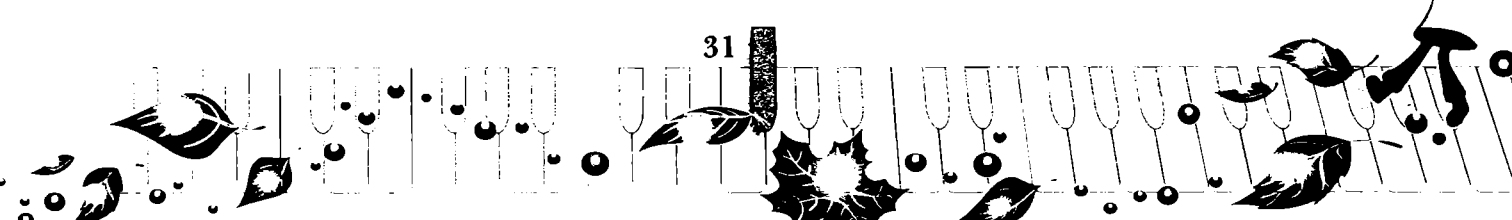

Осенний листопад

Музыка и описание движений З. Рот

Напевно



mf

5

12

19 *ускоря*

25

30 *в прежнем темпе*

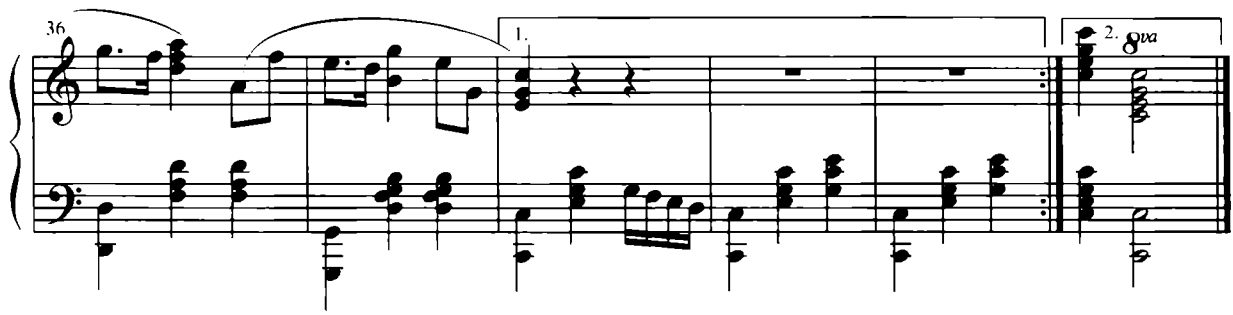

Описание движений

В танце участвуют 8 девочек. Они стоят слева у центральной стены. В правой руке держат ленту. 1.5 метра длиной, прикреплённую к палочке, 4 – желтого, 4 – оранжевого цветов. Край ленты держат на левой ладони, внутренней стороной раскрытой вверх. Лента не натянута.

1 фигура

- 1–6 такты: бегут по большому кругу вправо, оставляя по 2 девочки в точках «квадрата». Останавливаясь, встают спиной друг к другу, боком к зрителям. (Рис. 1).
- 7 такт: взмах лентой вперед – вверх, одновременно шаг вперед, потянувшись корпусом за лентой.
- 8 такт: вернуться в исходное положение, движением ленты «змейка», опуская ее вниз.
- 9–10, 11–12 такты: повторить движения 7–8 тактов.
- 13–14 такты: поворачиваться на месте, выполнять движение лентой «змейка» рядом с собой справа.
- 15–22 такты: повторять дви-

жения 7–14 тактов и в конце музыки положить край ленты на левую ладонь.

- 23–26 тактов: повернувшись вправо за ведущей, легким бегом бегут по кругу вправо, держа ленту перед собой. С окончанием музыки 4 девочки (через одну) делают поворот в противоположную сторону и образуют внутренний круг, по направлению влево.
- 27–30 такты: каждый круг бежит по своему направлению: внешний – вправо, внутренний – влево. С окончанием музыки встают спиной друг к другу. Девочки внутреннего круга – лицом к центру, девочки внешнего круга – спиной. (Рис. 2).
- 31–34 такты: описывают лентой перед собой большие круги вправо, при этом легко пружиня.
- 35–38 такты: повернувшись левым плечом друг к другу, соединяют левые руки. Кружатся на месте один поворот.

2 фигура

- 7 такт: мягко пружиня, прикасаются правыми ладонями,

при этом поворачивая корпус тела в том же направлении.

- 8 такт: прикасаются левыми ладонями, повернув корпус за левой рукой.
- 9–10 такты: кружась, перебегают к месту следующей пары по кругу: внешний круг – вправо, внутренний – влево.
- 11–12 такты: повторить движения 7–8 тактов с новой парой.
- 13–14 такты: повторить движения 9–10 тактов 2 фигуры.
- 15–16 такты: повторить движения 7–8 тактов 2 фигуры с новой парой.
- 17–18 такты: повторить движения 9–10 тактов 2 фигуры.
- 19–20 такты: девочки внутреннего круга бегут к центру круга и соединяются левыми руками, образуя «звездочку», повернувшись вправо по кругу.
- 21–22 такты: к ним подбегают девочки внешнего круга и образуют пару, соединившись с ней левой рукой,



Рис. 1



Рис. 2

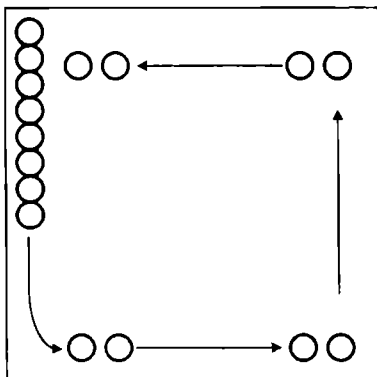

Рис. 3

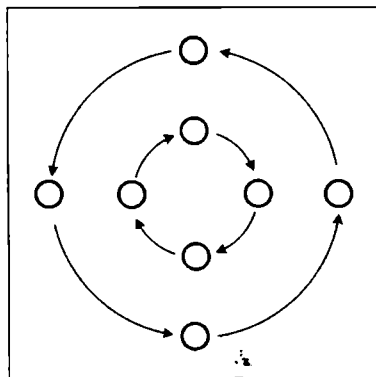

а правую с лентой поднимают вверх. (Рис. 3).

23–28 такты: бегут по кругу вправо, крайние девочки, выполняют движение «змейка» правой рукой.

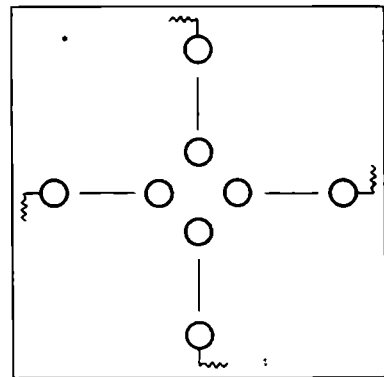
29–30 такты: продолжая делать движение «змейка» пра-

вой рукой, все девочки встают враспынную по залу.

31–34 такты: стоя лицом к зрителям, описывают большие круги лентой перед собой, легко пружиня.

35–38 такты: двигаясь спиной к центральной стене, легко

убегают, выполняя перед собой движение «змейка» правой рукой, и поворачиваются лицом друг к другу.

39–40 такты: берут край ленты и кладут на левую ладонь, держа ленту перед собой, над головой. **Л**



Новый дайджест лучших материалов журнала «Музыкальная палитра»
«ОСЕННЯЯ ПАЛИТРА»

В содержание сборника вошли лучшие сценарии осенних праздников, сценки, песни, игры, танцы, опубликованные в журналах «Музыкальная палитра» за период с 2000 по 2009 гг.

Брошюра имеет музыкальное приложение на CD с фонограммами песен, музыки и шумов для проведения праздников и развлечений.

Стоимость дайджеста	По предоплате	Наложным платежом
Брошюра	150 р.	180 р.
Музыкальное приложение на CD	160 р.	200 р.
Комплект (брошюра + CD)	280 р.	360 р.

а также дайджест



«ПАЛИТРА МУЗЫКАЛЬНЫХ РАЗВЛЕЧЕНИЙ ДЛЯ ДЕТЕЙ И ВЗРОСЛЫХ»

В содержание сборника включены лучшие сценарии тематических развлечений для детей и капустников для взрослых, опубликованные за период с 2000 по 2009 гг.

Брошюра имеет музыкальное приложение на CD

Стоимость дайджеста	По предоплате	Наложным платежом
Брошюра	170 р.	200 р.
Музыкальное приложение на CD	160 р.	200 р.
Комплект (брошюра + CD)	300 р.	380 р.

С заказами обращаться в адрес редакции.

полный комплект материалов по авторской программе Т. Э. Тютюнниковой
«Элементарное музицирование с дошкольниками»

Программа рекомендована Министерством образования России

В комплект входит 29 наименований

- «Звездная дорожка» (конспекты занятий для всех групп д/с)
- «Под солнечным парусом»
- «С миру по песенке. Музыкальное ассорти»
- «Сундучок с бирюльками. Музыкальные игры»

Новинки высылаются отдельным пакетом по заявкам.

Заказы на комплект новинок и на полный комплект направлять по адресу:
125239, Москва, бульвар Матроса Железняка, 13–17, Тютюнниковой Т. Э.
или по телефону (499) 159–9890, а также на e-mail: tyutyunnikova05@mail.ru



Методические пособия и программы

- «КУКЛЯНДИЯ» М. И. Родиной, А. И. Бурениной — учебно-методическое пособие по театрализованной деятельности — **220/270 р.** (музыкальное сопровождение на CD — 2 шт. — **300/360 р.**).
- «РИТМИЧЕСКАЯ МОЗАИКА» А. И. Бурениной — программа по ритмической пластике — **250/300 р.** (музыка на 4 CD — **600/760 р.**, видеофильм — DVD — **270/320 р.**, MP3 — **340/380 р.**).
- «ТОП-ХЛОП, МАЛЫШИ!» — программа по музыкально-ритмическому воспитанию для детей раннего и младшего возраста — **130/170 р.** (музыка на CD — **160/200 р.**).
- «ПРОЕКТИРОВАНИЕ интегративной программы дошкольного образования» А. И. Бурениной, Л. И. Колунтаевой — методическое пособие по разработке образовательной программы на основе творческих проектов — **170/210 р.**
- «МУЗЫКАЛЬНЫЕ МИНУТКИ ДЛЯ МАЛЫШЕЙ» — новый музыкально-игровой материал для детей 2–4 лет — **100/140 р.**
- «КОММУНИКАТИВНЫЕ ТАНЦЫ-ИГРЫ ДЛЯ ДЕТЕЙ» — учебно-методическое пособие, адресованное музыкальным руководителям, воспитателям ДОУ, учителям начальных классов, педагогам дополнительного образования. Пособие включает брошюру — **100/150 р.** и аудиоприложение с записью музыки (CD) — **160/200 р.**
- «ТЕАТР ВСЕВОЗМОЖНОГО» А. И. Бурениной — методическое пособие по театрализованной деятельности — **130/170 р.** (музыка на двух CD — **300/380 р.**).

Дайджесты журнала МП

- «ВЕСЕННЯЯ ПАЛИТРА» — лучшие сценарии к праздникам, сценки, песни, танцы для детей (избранное из журнала «Музыкальная палитра» 2001–2006 гг.) — **100/150 р.**
- «ПАЛИТРА МУЗЫКАЛЬНЫХ РАЗВЛЕЧЕНИЙ для детей и взрослых» — лучшие сценарии детских досугов и капустников для взрослых — **170/200 р.** Аудиоприложение на CD — **160/200 р.**

В связи со значительным повышением почтовых расходов редакция предлагает Вам заказывать материалы по предоплате — это будет значительно дешевле и быстрее. Цены указаны выше в списке: первая цифра — цена по предоплате (включает расходы на пересылку), вторая цифра — оплата пересылки с учетом наложенного платежа. При заказе стоимостью выше 1500 р. предоставляется скидка 10% (на стоимость подписки скидка не распространяется!!!)

Редакция высылает выпущенные ранее журналы (те, что есть в наличии), а также музыкальные приложения к журналам (начиная с №5 за 2008 год).

Цены на журналы: 80 р. — предоплата, 100 р. — отправление наложенным платежом.

Цены на музыкальное приложение на CD: 170 р. — предоплата, 200 р. — отправление наложенным платежом. При условии подписки: на полгода — 160 р. x 4 CD = 640 р.; на год — 150 x 8 CD = 1200 р.

При заказе материалов необходимо выслать заявку с указанием точного адреса, Ф.И.О.

Перечисленные материалы, а также другие учебно-методические пособия вы можете заказать по адресу: 194358, Санкт-Петербург, а/я 65. Тел. (812) 597-0031, 597-0032. Подробнее на www.muspalitra.ru Тел. представительства в Москве: (495) 976-6533

- «ОСЕННЯЯ ПАЛИТРА» — лучшие сценарии осенних праздников, сценки, песни, танцы для детей (избранное из журнала «Музыкальная палитра» 2000–2009 гг.) — **150/180 р.** Аудиоприложение на CD — **160/200 р.**
- «ТАНЦЕВАЛЬНАЯ ПАЛИТРА» — лучшие музыкально-ритмические упражнения и танцы (избранное из журнала «Музыкальная палитра» 2000–2008 гг.) — **100/150 р.** Аудиоприложение — музыка к танцам на CD — **160/200 р.**
- «СКОРО В ШКОЛУ» — лучшие сценарии, сценки, песни и др. для проведения праздников «Выпуск в школу» (избранное из журнала «Музыкальная палитра» 2001–2006 гг.) — **100/150 р.**

Сборники песен

- «ОСЕННИЕ КАРТИНКИ» Г. П. Вихаревой — новый авторский сборник песен, плясок, хороводов, стихов для малышей — **100/130 р.** CD (записи песен «+» и «-») — **150/190 р.**
- «СПИ, АНГЕЛОЧЕК, УСНИ...» Е. Зарицкой — сборник колыбельных песен — **100/150 р.**
- «ПРАЗДНИК ГОРОДА» — песни о Родине, Москве и Санкт-Петербурге, а также много танцев и игр для дошкольников и младших школьников — **60/100 р.**

Аудио и видеоматериалы

- Видеофильм «КУКЛЯНДИЯ» — авторская технология работы с детьми дошкольного возраста с использованием средств кукольного театра (DVD) — **270/320 р.**
- Видеофильм «КОНКУРС ДЕТСКОГО СПОРТИВНОГО ТАНЦА» — лучшие детские спортивные танцы конкурса Выборгского р-на Ленинградской обл. — **270/320 р.**
- «МУЗЫКА ДЛЯ ТОРЖЕСТВЕННЫХ МЕРОПРИЯТИЙ И ПРАЗДНИКОВ» — CD (в сборник вошли: Гимн России, Гимн Великому городу, Гаудеамус, Олимпийский гимн, Туш и др. Всего 38 записей) — **160/200 р.**
- «ИГРАЕМ В ТЕАТР» — видеофильм (видеозапись музыкальных сказок в исполнении дошкольников — из опыта работы) — **270/320 р.**

**индексы по каталогу «Роспечати»: 83029 (полугодовая), 20508 (годовая)
по Объединенному каталогу «Пресса России»: 41233 (полугодовая)**

Осеннее предложение

ВЗРОСЛЫЕ КОСТЮМЫ

Фея цветов	5412,	4871,
Осень	3983,	3585,
Осень Русская	2624,	6862,
Аленушка	4955,	4460,
Лето Золотое	5412,	4871,
Лиса Патрикеевна	5869,	5282,
Медведь	4193,	3774,
Волк	4193,	3774,
Кот	4193,	3774,
Курица	4955,	4460,
Заяц	4193,	3774,
Леший	4193,	3774,

ДЕТСКИЕ КОСТЮМЫ

Лесовичок	2744,	2470,
Ветер/Дождик	2515,	2264,
Русский костюм Калинка/синий	2135,	1922,
Картуз для мальчика	641,	577,
Косоворотка для мальчика	1219,	1097,
Брюки для мальчика	305,	275,
Русский костюм Аленушка	2135,	1922,
Цыпленок	2210,	1989,

Головные уборы зверей

Бегемот	480,	432,
Бык	480,	432,
Волк	576,	518,
Жираф	576,	518,
Заяц	480,	432,
Кот	528,	475,
Лев	576,	518,
Лиса	480,	432,
Лягушка	480,	432,
Медведь	480,	432,
Мышь	480,	432,
Обезьяна	480,	432,
Поросенок	480,	432,
Слон	480,	432,
Собака	480,	432,
Сова	480,	432,
Тигр	480,	432,
Чебурашка	528,	475,

Элементы костюма

Юбка с пайетками кор./зелен.	780,	702,
Юбка пайетками удлин./синий	900,	810,
Канотье	432,	389,
Топ	660,	594,
Юбка-пачка/бирюза/желтый	2940,	2,646,
Юбка-пачка/белый/красный	2940,	2,646,
Митенка/золото, серебро	312,	281,
Купальник/золото, серебро	588,	529,
Митенка/белый	290,	261,
Купальник/белый	552,	497,
Юбка/черный/белый	412,	371,
Канотье/черный/белый	534,	481,
Кофта с грудкой для мальчика	528,	475,
Брюки для мальчика	305,	275,

МИНИ-КОСТЮМЫ

Веселые фрукты и овощи

накидка	540,	486,
головной убор	492,	443,
Баклажан	Помидор	Виноград
Горошек	Редис	Вишня
Кабачок	Репка	Груша
Капуста	Свекла	Дыня
Картошка	Тыква	Лимон
Лук	Фасоль	Малина
Морковь	Чеснок	Слива
Огурец	Апельсин	Яблоко
Перец	Арбуз	

Грибы

накидка	396,	356,
головной убор	492,	443,
Боровик	Мухомор	
Волнушка	Опенок	
Горькушка	Подосиновик	
Лисичка	Сыроежка	
Масленок		



РАЗВИВАЮЩИЕ КУКЛЫ

Говорунчики/ варежковые куклы (на детскую руку, на взрослую руку)

Белка	502,
Волк	454,
Ворона	326,
Ёжик	502,
Зайка	454,
Змея	326,
Козлёнок	502,
Корова	502,
Кошка	502,
Лиса	454,
Лягушка	326,
Медведь	326,
Мышка	326,
Поросёнок	502,
Собака	326,
Тигр	454,

Платковые куклы

Баба Яга	1646,
Весна	1728,
Волшебник	2275,
Девочка Катенька	2059,
Девочка Машенька	2059,
Девочка Мечта	2059,
Дед Мороз	2358,
Звездочет	1590,
Зима	2260,
Конферансье	1286,
Лето	1612,
Осень	1300,
Русская девочка	1272,
Русский мальчик	1272,
Снегурочка	2094,
Цыган	1620,
Цыганка	1726,
Чукотка	2891,

Перчаточные куклы на взрослую руку

Бабка	960,
Внучка	960,

Волк	960,
Дед	960,
Дед Мороз	960,
Заяц	960,
Лиса	960,
Лягушка	960,
Медведь	960,
Мышь	960,
Петух	960,
Снегурочка	960,
Собака Жучка	960,
Утенок	960,
Цыпленок	960,

Куклы для двоих

Ворона	
Клара Карловна	1099,
Гусь-Белый	1289,
Гусь-Серый	1289,
Жираф	3325,
Лягушка	1193,
Страус	942,

Прыгунки

Белка	276,
Воробей	276,
Зайка Белый	276,
Зайка Серый	276,
Колобок	276,
Лягушка	276,
Мишка	276,
Паучок	276,
Цыпленок	276,

Оборудование, декорации, разное

Браслет "Бабочка"	106,
Декорация "Море" (3м x 2,5м)	3884,
Коврик "Болото"	624,
Коврик "Весна"	624,
Коврик "Зима"	624,
Коврик "Лето"	624,
Коврик "Осень"	624,
Ширма напольная (3м x 1.75м)	13200,
Ширма настольная	1582,
Подушка "Солнышко-Луна"	480,

сроки проведения акции: заказ – до 30 сентября 2010 • оплата – до 10 октября 2010 • отгрузка – до 30 октября 2010

Осеннее предложение



Веселые овощи и фрукты

накидка 540 486
гол. убор 492 443

Грибы

накидка 396 356
гол. убор 492 443



ОВОЩИ И ФРУКТЫ: Баклажан, Горошек, Кабачок, Капуста, Картошка, Лук, Морковь, Огурец, Перец, Помидор, Редис, Репка, Свекла, Тыква, Фасоль, Чеснок, Апельсин, Арбуз, Виноград, Вишня, Груша, Дыня, Лимон, Малина, Слива, Яблоко
ГРИБЫ: Боровик, Волнушка, Горькушка, Лисичка, Масленок, Мухомор, Опенок, Подосиновик, Сыроежка

Головные уборы животных



Обезьяна
480, 432,



Поросенок
480, 432,



Заяц
480, 432,



Волк
576, 518,



Бык
480, 432,



Бегемот
480, 432,



Жираф
576, 518,



Медведь
480, 432,



Слон
480, 432,



Кот
528, 445,



Лягушка
480, 432,



Тигр
480, 432,



Лев
576, 518,



Лиса
480, 432,



Сова
480, 432,



Собака
576, 518,



Чебурашка
528, 445,



Мышь
480, 432,

сроки проведения акции: заказ – до 30 сентября 2010 • оплата – до 10 октября 2010 • отгрузка – до 30 октября 2010

ANGEL
МАСТЕРСКАЯ «АНГЕЛ»

195269 САНКТ-ПЕТЕРБУРГ • УЛ. УЧИТЕЛЬСКАЯ, 23, ОФИС 518 • МЕТРО «ГРАЖДАНСКИЙ ПРОСПЕКТ»
Т/Ф (812) 590 9523 • Т (812) 715 9558 • С 11:00 ДО 21:00 • БЕЗ ВЫХОДНЫХ • МОСКВА Т (495) 722-95-61
ПРИЕМ ПО ПРЕДВАРИТЕЛЬНОЙ ЗАПИСИ • www.m-angel.ru • post@m-angel.ru

Осеннее предложение

Фея цветов
5412, 4871,

Лиса
Патрикеевна
5869, 5282,

Осень
Русская
7624, 6862,

Лето
Золотое
5412, 4871,

Осень
3983, 3585



Курица
4955, 4460

Медведь
4193, 3774

Волк
4193, 3774

Кот
4193, 3774

Леший
4193, 3774

Аленушка
4955, 4460,

сроки проведения акции: заказ – до 30 сентября 2010 • оплата – до 10 октября 2010 • отгрузка – до 30 октября 2010

ANGEL
МАСТЕРСКАЯ • АНГЕЛ •

195269 САНКТ-ПЕТЕРБУРГ • УЛ. УЧИТЕЛЬСКАЯ, 23, ОФИС 518 • МЕТРО «ГРАЖДАНСКИЙ ПРОСПЕКТ»
Т/Ф (812) 590 9523 • Т (812) 715 9558 • С 11:00 ДО 21:00 • БЕЗ ВЫХОДНЫХ • МОСКВА Т (495) 722-95-61
ПРИЕМ ПО ПРЕДВАРИТЕЛЬНОЙ ЗАПИСИ • www.m-angel.ru • post@m-angel.ru



П О Д П И С К А

на журнал «Музыкальная палитра»
индексы по каталогу «Роспечати»: 83029 (п/г) и 20508 (год)
или по Объединенному Каталогу «Пресса России»: 41233 (п/г).